

Smlouva o dílo

číslo smlouvy objednatele S-2077/OKI/2020

Středočeský kraj, se sídlem Zborovská 11, Praha 5 - Smíchov, PSČ: 150 21, IČ: 70891095, DIČ: CZ70891095, jehož jménem jedná Martin Herman, radní pro oblast investic a veřejných zakázek

(dále jen „objednatel“)

a

QCM, s.r.o., se sídlem Heršpická 813/5, Brno-Štýřice, 639 00 Brno, IČ: 26262525, DIČ: CZ26262525, zapsaná v obchodním rejstříku vedeném Krajským soudem v Brně, oddíl C, vložka 40722, jejímž jménem jedná Ing. David Horký, jednatel

(dále jen „zhotovitel“)

(objednatel a zhotovitel dále společně též jako „smluvní strany“ a každý z nich jednotlivě jako „smluvní strana“)

Vzhledem k tomu, že:

- (A) Zhotovitel má právo výkonu majetkových autorských práv k E-ZAKu, který je již u objednatele zhotovitelem provozován a k volitelnému modulu E-ZAKu s názvem Centrální nákup (dále jen „Modul CNKP“, anebo „CNKP“);
- (B) Smluvní strany se dohodly na uzavření dodatku ke Smlouvě o poskytnutí servisních služeb, kterou rozšiřuje zhotovitel objednateli nevýhradní licenci k užívání nástroje E-ZAK o nevýhradní licenci k Modulu CNKP;
- (C) Objednatel nemá potřebné znalosti a práva ke konfiguraci Modulu CNKP podle svých potřeb;
- (D) Objednatel má zájem, aby zhotovitel provedl konfiguraci Modulu CNKP podle zadání objednatele;
- (E) Zhotovitel má zájem provést konfiguraci Modulu CNKP podle zadání objednatele;
- (F) Touto Smlouvou nebude změněn zdrojový kód E-ZAKu ani CNKP, tudíž činností podle této Smlouvy nevznikne žádné autorské právo ve vztahu k předmětu činnosti realizované na základě této Smlouvy;
- (G) Konfigurace spočívá výhradně v upravení parametrů Modulu CNKP, jejichž nastavení umožňuje stávající zdrojový kód nástroje E-ZAK a Modulu CNKP, a to včetně konfigurace upravitelných parametrů grafického uživatelského rozhraní CNKP;
- (H) Smluvní strany mají zájem vzájemně spolupracovat za podmínek stanovených touto smlouvou.

bylo dohodnuto následující:

1. Definice

1.1 V této Dohodě:

„**CNKP**“ znamená počítačový program ve smyslu ust. § 2 odst. 2 Autorského zákona s názvem Centrální nákup - CNKP, který je elektronickou aplikací pro sjednocení a evidenci nákupů, jehož hlavními funkcionalitami jsou: (i) sběr požadavků pro Centrální nákup, (ii) objednávání v rámci funkcionality Přímý prodej prostřednictvím e-katalogu, (iii) Evidence nákupů Mimo systém, (iv) Monitoring historie úkonů, (v) Napojení na elektronické soutěže, (vi) Kontroling nákupů podřízených organizací, (ix)

Hosting, (x) Školení; Počítačový program E-ZAK a modul CNKP jsou nehmotnou věcí (věcí bez hmotné podstaty) ve smyslu ust. § 496 odst. 2 Občanského zákoníku.

„**Smlouva**“ znamená tuto Smlouvu o dílo uzavřenou podle ust. § 2586 a násl. Občanského zákoníku;

„**Občanský zákoník**“ znamená zákon č. 89/2012 Sb., občanský zákoník, v platném znění;

„**Autorský zákon**“ znamená zákon č. 121/2000 Sb., autorský zákon, v platném znění;

„**Smlouva o poskytnutí servisních služeb**“ znamená Smlouva o poskytnutí servisních služeb uzavřenou mezi Zhotovitelem a Objednatelem, jejímž předmětem je poskytnutí nevýhradní licence Objednateli k užívání E-ZAKu a Modulu CNKP prostřednictvím dálkového přístupu sítí Internet, pronájem hardwaru v souvislosti s užíváním E-ZAKu a Modulu CNKP a poskytování servisních služeb souvisejících s užíváním E-ZAKu a modulu CNKP;

2. Předmět Smlouvy

- 2.1 Zhotovitel se zavazuje provést dílo spočívající v konfiguraci nastavitelných parametrů CNKP, a to včetně konfigurace nastavitelných parametrů grafického uživatelského rozhraní CNKP (dále jen „**dílo**“) podle zadání objednatele vlastním jménem, na vlastní odpovědnost a zpřístupnit dílo objednateli a objednatel se zavazuje za provedení díla zhotoviteli zaplatit odměnu, a to vše za podmínek dohodnutých v této smlouvě.
- 2.2 Bližší specifikace díla je uvedena v příloze č. 1 této smlouvy.
- 2.3 Místem provádění díla zhotovitelem je Česká republika.
- 2.4 Smluvní strany prohlašují a činí nesporným, že provedením díla podle této Smlouvy nevznikne žádná změna zdrojového kódu Modulu CNKP, která by nebyla pouhou změnou parametru stávajícího zdrojového kódu CNKP, jehož změnu stávající zdrojový kód CNKP umožňuje a zároveň provedením díla podle této Smlouvy nevznikne žádná nová funkcionality CNKP, tudíž předmětem této Smlouvy v žádném případě není vytvoření počítačového programu a/nebo jeho části na objednávku ve smyslu ust. § 58 odst. 7 Autorského zákona a Objednateli nevznikají touto Smlouvou žádná autorská práva k E-ZAKu ani CNKP. Objednatel výslovně prohlašuje, že si touto Smlouvou neobjednává vytvoření počítačového programu a/nebo jeho části.
- 2.5 Smluvní strany prohlašují, že touto Smlouvou neposkytuje zhotovitel objednateli jakoukoliv licenci (ať už výhradní nebo nevýhradní) k E-ZAKu ani k CNKP, tudíž Smluvní strany činí nesporným, že na tuto Smlouvu nemůže být aplikováno ust. § 2358 a násl. Občanského zákoníku.
- 2.6 Smluvní strany shodně konstatují, že plněním této Smlouvy nevznikne žádné autorské dílo ve smyslu Autorského zákona, zejména nevznikne žádný počítačový program nebo grafické dílo.
- 2.7 Touto smlouvou není postupováno žádné právo k výkonu majetkových autorských práv k E-ZAKu ani k CNKP a Smluvní strany shodně konstatují a činí nesporným, že právo výkonu majetkových autorských práv k E-ZAKu a CNKP zůstává plně zhotoviteli a tato Smlouva nemůže být v žádném případě vykládána tak, že by byl výkon majetkových autorských práv k E-ZAKu a k CNKP postoupen objednateli.

3. Spolupráce smluvních stran

- 3.1 Smluvní strany jsou si vědomy toho, že pouze jejich vzájemná spolupráce a řádné a úplné plnění jejich smluvních povinností umožní řádné a včasné předání díla objednateli v požadované kvalitě.

- 3.2 Za účelem běžného kontaktu mezi smluvními stranami při poskytování služeb jmenovaly smluvní strany své kontaktní osoby.

Kontaktními osobami zhotovitele jsou:

- pro věci smluvní – Ing. David Horký, jednatel
- pro věci technické a pro věci ohledně provádění díla – Ing. Radoslav Bílý, vedoucí výrobního oddělení

Kontaktní osobou objednatele je:

Mgr. Vladimír Kahánek, MPA

Kontaktní emailová adresa objednatele je:



- 3.3 Smluvní strany se zavazují při provádění díla zejména komunikovat prostřednictvím svých kontaktních osob uvedených v odstavci 3.2 této smlouvy. Každá ze smluvních stran je povinna informovat písemně druhou smluvní stranu o změně kontaktní osoby na své straně písemným oznámením. Změna kontaktní osoby je účinná doručením oznámení příslušné smluvní strany druhé smluvní straně v písemné a/nebo v elektronické formě.
- 3.4 Zhotovitel prohlašuje, že si je vědom skutečnosti, že podle ustanovení § 2 písm. e) zákona č. 320/2001 Sb., o finanční kontrole ve veřejné správě a o změně některých zákonů (zákon o finanční kontrole), ve znění pozdějších předpisů, je osobou povinnou spolupůsobit při výkonu finanční kontroly prováděné v souvislosti s úhradou zboží nebo služeb z veřejných výdajů.

4. Práva a povinnosti zhotovitele

- 4.1 Zjistí-li zhotovitel při provádění díla skryté překážky a tyto překážky znemožňují provedení díla dohodnutým způsobem, je zhotovitel povinen oznámit to v přiměřené lhůtě objednateli a navrhnout změnu díla.
- 4.2 Zhotovitel je povinen upozornit objednatele na nevhodnost věcí převzatých od objednatele a/nebo pokynů daných mu objednatelem. Pokud nevhodné věci a/nebo pokyny brání zhotoviteli v řádném provádění díla, je oprávněn přerušit provádění díla, přičemž o dobu, o kterou bylo nutné přerušit provádění díla, se prodlužuje termín uvedený v odstavci 8.1 této smlouvy.
- 4.3 Jestliže zhotovitel splnil svou povinnost podle odstavce 4.2 této smlouvy, neodpovídá za nemožnost dokončení díla nebo za vady dokončeného díla způsobené nevhodnými věcmi a/nebo pokyny objednatele.

5. Práva a povinnosti objednatele

- 5.1 Objednatel je povinen na vyžádání zhotovitele, ve lhůtě určené zhotovitelem a na své náklady zajistit při provádění díla konzultace ze strany svých odborných pracovníků. V případě nesplnění této povinnosti ze strany objednatele neodpovídá zhotovitel za případnou škodu ani za případné vady díla způsobené nesouladem díla se softwarovým a hardwarovým prostředím.
- 5.2 Objednatel je oprávněn průběžně kontrolovat provádění díla, a to v termínech, které si dohodne se zhotovitelem s dostatečným předstihem.

- 5.3 Objednatel je povinen předat zhotoviteli veškeré věci a/nebo informace, o které byl požádán, a to ve lhůtě uvedené v žádosti. Veškeré podkladové materiály, nutné pro provedení díla, budou objednatelem předávány zhotoviteli primárně v elektronické podobě. V případě nutnosti převodu podkladových materiálů do podoby elektronické náleží zhotoviteli odměna určená podle ceníku zhotovitele uvedeného v příloze č. 2 této smlouvy. Jestliže bude objednatel v prodlení se splněním své povinnosti předat zhotoviteli věci a/nebo informace podle tohoto odstavce smlouvy po dobu delší než tři měsíce, je zhotovitel oprávněn od této smlouvy odstoupit písemným oznámením doručeným objednateli. Zhotovitel má v takovém případě právo na přiměřenou část ceny díla.
- 5.4 Jestliže je pro řádné vytvoření díla podle této smlouvy zapotřebí součinnosti třetí osoby a/nebo je součástí díla integrace softwarového či jiného obdobného produktu třetí osoby do tohoto díla, je objednatel povinen na své náklady zajistit součinnost takové třetí osoby v termínech a v rozsahu požadovaném zhotovitelem. Jestliže bude objednatel v prodlení se zajištěním požadované součinnosti třetí osoby a/nebo bude třetí osoba v prodlení s poskytováním součinnosti v požadovaném rozsahu po dobu delší než tři měsíce, je zhotovitel oprávněn od této smlouvy odstoupit písemným oznámením doručeným objednateli. Zhotovitel má v takovém případě právo na přiměřenou část ceny díla.
- 5.5 Objednatel bere na vědomí, že jeho prodlení se splněním povinnosti podle odstavce 5.1, 5.3 a/nebo 5.4 této smlouvy a/nebo prodlení třetí osoby s poskytnutím součinnosti v požadovaném rozsahu podle odstavce 5.4 této smlouvy má vliv na plnění termínu podle odstavce 8.1 této smlouvy. Jestliže se tedy dostane objednatel do prodlení se splněním povinnosti podle odstavce 5.1, 5.3 a/nebo 5.4 této smlouvy a/nebo se dostane do prodlení třetí osoba s poskytnutím součinnosti v požadovaném rozsahu podle odstavce 5.4 této smlouvy, o stejnou dobu prodlení se automaticky prodlužuje termín uvedený v odstavci 8.1 této Smlouvy.
- 5.6 Objednatel nesmí používat dílo a/nebo dalších služeb zhotovitele poskytnutých na základě této smlouvy anebo nechat používat dílo či služeb zhotovitele poskytnutých na základě této smlouvy jakoukoliv třetí osobou v rozporu se zákonem a/nebo v rozporu s dobrými mravy. Použití jakéhokoliv materiálu porušujícího zákony je zakázáno. Toto zahrnuje, ale není omezeno na materiály chráněné proti kopírování, materiály zákonem označené jako pornografické, nebo materiály chráněné výrobním tajemstvím.
- 5.7 Zhotovitel prohlašuje, že disponuje veškerými potřebnými právy ke konfiguraci CNKP.
- 5.8 Objednatel se zavazuje dílo od zhotovitele převzít a zaplatit za něj dohodnutou odměnu.

6. Odměna

- 6.1 Objednatel se zavazuje zaplatit zhotoviteli za provedení díla odměnu ve výši **1.519.000,- Kč** (slovy: jeden milion pět set devatenáct tisíc korun českých) bez DPH.
- 6.2 Smluvní strany se dohodly, že objednatel je povinen zaplatit zhotoviteli odměnu na základě příslušného daňového dokladu (faktury) vystaveného zhotovitelem bez zbytečného odkladu po akceptaci díla ve smyslu odstavce 8.5. Splatnost daňového dokladu (faktury) činí 14 kalendářních dnů ode dne doručení daňového dokladu (faktury) objednateli.
- 6.3 Pokud daňový doklad (faktura) nespĺňuje všechny zákonem a smlouvou požadované náležitosti, je objednatel oprávněn ji do data splatnosti vrátit s tím, že zhotovitel je poté povinen vystavit nový doklad (fakturu) s novým termínem splatnosti. V takovém případě není objednatel v prodlení s úhradou.

7. Provádění díla

- 7.1 Zhotovitel postupuje při provádění díla samostatně a je při určení způsobu provedení díla vázán pokyny objednatele.
- 7.2 Změna díla, odměny a/nebo dalších podmínek této smlouvy podléhá souhlasu obou smluvních stran a bude provedena ve formě dodatku k této smlouvě.
- 7.3 Jestliže bude nutné po uzavření této smlouvy provést změny ve specifikaci díla na základě změn obecně platných právních předpisů a/nebo rozhodnutí příslušných státních úřadů, aplikuje se v takovém případě ustanovení odstavce 7.4 této Smlouvy.
- 7.4 V případě, že objednatel požaduje změnu smlouvy a/nebo díla, musí zhotovitel na náklady objednatele vypracovat a předat objednateli podrobné hodnocení vlivů příslušné změny na odměnu, termíny provádění díla a na další podmínky této smlouvy. Zhotovitel při tom bude vycházet ze svého ceníku tvořícího přílohu č. 2 této smlouvy. Objednatel se k tomuto podrobnému zhodnocení vyjádří bez zbytečného odkladu po jeho obdržení. Schválené podrobné zhodnocení není samo o sobě dodatkem k této Smlouvě, ale slouží pouze jako podklad pro jeho vypracování a uzavření.

8. Předání a převzetí díla

- 8.1 Smluvní strany se dohodly, že zhotovitel vytvoří a předá dílo objednateli do 30. června roku 2020.
- 8.2 Jestliže se dostane objednatel do prodlení s poskytnutím součinnosti zhotoviteli při provádění díla, smluvní strany se dohodly, že o dobu prodlení objednatele s poskytnutím součinnosti se prodlužuje termín uvedený v odstavci 8.1 této smlouvy.
- 8.3 Jestliže bude prodlení objednatele s poskytnutím součinnosti trvat déle než 10 kalendářních dnů, smluvní strany se dohodly, že v takovém případě má zhotovitel právo předat objednateli část díla, kterou má do té doby vytvořenou, a má rovněž nárok na zaplacení tomu odpovídající části odměny podle odstavce 6.1 této smlouvy.
- 8.4 Předání a převzetí (zpřístupnění) díla se uskuteční uložením změn konfigurace CNKP na příslušném datovém úložišti, které má pro účely uložení CNKP Objednatel pronajaté od Zhotovitele na základě Smlouvy o poskytnutí servisních služeb, přičemž smluvní strany prohlašují, že ke dni uzavření této Smlouvy mají veškeré informace o výše uvedeném datovém úložišti. Zhotovitel je o tomto předání povinen informovat Objednatele, za což je považováno i odeslání emailové zprávy na emailovou adresu Objednatele uvedenou výše v této Smlouvě a/nebo Objednatelem běžně užívanou. Emailová zpráva se považuje za doručenou dnem následujícím po dni, ve kterém byla odeslána.
- 8.5 Zasláním předávacího protokolu objednateli je zahájen proces akceptace díla. Objednatel má možnost ve lhůtě 2 kalendářních týdnů upozornit na zjištěné vady díla. Pokud objednatel tak neučiní, považuje se dílo za akceptované a předané bez vad. Pokud objednatel dílo neakceptuje, je povinen vystavit protokol o odmítnutí akceptace díla se specifikací důvodů odmítnutí. Pokud bude příčina na straně zhotovitele, zajistí zhotovitel, aby dílo odpovídalo požadavkům uvedeným v této smlouvě.

9. Smluvní sankce

- 9.1 Jestliže se dostane zhotovitel do prodlení s dodáním díla v termínu uvedeném v odstavci 8.1 této smlouvy, je objednatel oprávněn požadovat zaplacení smluvní pokuty ve výši 0,05 % z odměny podle odstavce 6.1 této smlouvy za každý den prodlení.
- 9.2 Jestliže se dostane objednatel do prodlení se splněním jakékoliv své povinnosti podle této smlouvy, je zhotovitel oprávněn požadovat po objednateli zaplacení smluvní pokuty ve výši 0,05 % z odměny podle odstavce 6.1 této smlouvy za každý den prodlení.
- 9.3 Zaplacení smluvní pokuty nemá vliv na právo poškozené smluvní strany žádat náhradu škody v plném rozsahu.

10. Odpovědnost za škodu

- 10.1 Odpovědnost za škodu se řídí příslušnými ustanoveními Občanského zákoníku.

11. Vyšší moc

- 11.1 Smluvní strany se zprošťují veškeré odpovědnosti za nesplnění svých povinností z této smlouvy po dobu trvání vyšší moci do té míry, pokud po nich nebylo možné rozumně požadovat, aby neplnění svých povinností z této smlouvy v důsledku vyšší moci předešly.
- 11.2 Za vyšší moc je ve smyslu této smlouvy považována každá událost nezávislá na vůli smluvních stran, která znemožňuje plnění smluvních závazků a kterou nebylo možno předvídat v době vzniku této smlouvy. Za vyšší moc se z hlediska této smlouvy považuje zejména přírodní katastrofa, požár, výbuch, silné vichřice, zemětřesení, záplavy, válka, stávka nebo jiné události, které jsou mimo jakoukoliv kontrolu smluvních stran.
- 11.3 Po dobu trvání vyšší moci se plnění závazků dle této smlouvy pozastavuje do doby ukončení vyšší moci, popř. odstranění jejích následků, kdy se obě smluvní strany dohodnou písemně na změně některých ustanovení této smlouvy. Lhůta pro oznámení vzniku a ukončení vyšší moci je sedm (7) kalendářních dní a začíná běžet ode dne, kdy se kterákoliv ze smluvních stran o vzniku či ukončení vyšší moci dozví. Každá ze smluvních stran je povinna neprodleně po zjištění případu vyšší moci zahájit kroky vedoucí k odstranění tohoto stavu.

12. Závěrečná ustanovení

- 12.1 Tato smlouva se řídí právním řádem České republiky, zejména příslušnými ustanoveními Občanského zákoníku.
- 12.2 Tato smlouva představuje úplnou dohodu smluvních stran ohledně předmětu této smlouvy.
- 12.3 Tato smlouva může být měněna nebo doplňována pouze na základě písemných dodatků podepsaných oběma Smluvními stranami.
- 12.4 Veškeré přílohy této Smlouvy jsou její neoddělitelnou součástí.

- 12.5 V případě, že se kterékoli ustanovení této smlouvy stane neplatným, neúčinným, nebo nevynutitelným, zůstávají ostatní ustanovení této smlouvy platná, účinná, resp. vynutitelná, pokud z povahy této smlouvy nebo z jejího obsahu anebo z okolností, za nichž byla uzavřena, nevyplývá, že takové neplatné, neúčinné, resp. nevynutitelné ustanovení nelze oddělit od ostatního obsahu této smlouvy.
- 12.6 Veškeré spory vznikající z této smlouvy a/nebo v souvislosti s ní, které se nepodaří vyřešit dohodou smluvních stran do jednoho (1) měsíce ode dne vzniku sporu, budou rozhodovány věcně a místně příslušnými obecnými soudy České republiky.
- 12.7 Zhotovitel je oprávněn uveřejnit na svých webových stránkách PR článek o spuštění díla s odkazem na implementovanou aplikaci / software CNKP objednatele.
- 12.8 Tato smlouva je vyhotovena v pěti stejnopisech. Objednatel obdrží čtyři stejnopisy, zhotovitel jeden stejnopis.
- 12.9 Tato smlouva nabývá účinnosti dnem jejího podpisu oběma smluvními stranami.

V Brně dne 20.3.2020

Zhotovitel



Ing. David Horký
jednatel společnosti

V Praze dne 26.03.2020

Objednatel



Martin Herman
radní pro oblast investic a veřejných zakázek

Příloha č. 1

Specifikace nasazení CNKP

- Implementace Modulu CNKP a přizpůsobení jeho vzhledu vizuálnímu stylu objednatele.
- Zaškolení max. 10 uživatelů Středočeského kraje jako centrálního zadavatele v rozsahu do 7 hodin v rámci jednoho dne. Součástí školení je asistence při realizaci modelového příkladu centrálního nákupu vybrané komodity.

Centralizované zadávání a centrální nákup v podmínkách Středočeského kraje (CNKP)

Obsah

- I. Vymezení pojmů
- II. Základní proces: Centrální nákup
- III. Základní proces: Přímý nákup
- IV. Základní proces: Nákup mimo systém
- V. Administrace prostředí
- VI. Další chování
- VII. Aplikační role
- VIII. Technický list: Seznam vybraných funkcionalit
- IX. Procesní pohled na očekávané chování systému
- X. Harmonogram prací a aktivit

I. Vymezení pojmů

1. **Řídícím orgánem** Rada Středočeského kraje,
2. **Administrátorem veřejné zakázky** Odbor krajského investora, který je pověřen řídicím orgánem k vykonávání činností centrálního zadavatele,
3. **Centrálním zadavatelem** podle § 4 odst. 1 zákona administrátor (dále jen „centrální zadavatel“), který provádí centralizované zadávání, spočívající v tom, že provádí zadávací řízení nebo zvláštní postupy podle části šesté zákona, v nichž buď pořizuje dodávky či služby, které následně přenechá jednomu nebo více zadavatelům za cenu nikoliv vyšší než za kterou byly pořizeny, nebo jiný zadavatel nebo zadavatelé pořizují, služby nebo stavení práce; seznam komodit a určení centrálních zadavatelů pro centralizované zadávání je uveden **v samostatném dokumentu**
4. **Centrálním nákupem** nákup na základě centrálním zadavatelem uzavřené rámcové dohody, jiné smlouvy nebo zavedeného dynamického nákupního systému,
5. **Pověřujícím zadavatelem** veřejný zadavatel, pro kterého je centralizované zadávání prováděno, tzn. že je zahrnut do systému centralizovaného zadávání veřejných zakázek Středočeského kraje a má uzavřenu s centrálním zadavatelem smlouvu o centralizovaném zadávání; seznam pověřujících zadavatelů je evidován **v samostatném dokumentu**.
6. **Smlouvou o centralizovaném zadávání** smlouva mezi centrálním zadavatelem a dvěma či více pověřujícími zadavateli upravující vzájemná práva a povinnosti související s centralizovaným zadáváním veřejných zakázek; vzor smlouvy je uveden **v samostatném dokumentu**; v případě, že centrální zadavatel uzavírá s dodavatelem přímo smlouvu na plnění, bude smlouva o centralizovaném zadávání uzavřena přiměřeně podle vzoru,
7. **Minitendrem** rozumí postup s obnovením soutěže mezi účastníky rámcové dohody podle § 135 zákona,
8. **Výzvou k předložení návrhu smlouvy** postup bez obnovení soutěže mezi účastníky rámcové dohody podle § 134 zákona,

9. **Číselníkem NIPEZ** číselník komodit a komoditních kategorií s návazností na stávající hierarchii položek klasifikace CPV3), číselník NIPEZ spravuje Ministerstvo pro místní rozvoj,
10. **Komoditou** kategorie zboží, služeb nebo stavebních prací; komoditou se rozumí i skupina komodit,
11. **Informačním systémem centralizovaného zadávání** je modul nástroje E-ZAK umožňující centralizované zadávání veřejných zakázek, prostřednictvím kterého jsou zajišťovány nákupy služeb a dodávky komodit pro centrálního zadavatele a pověřující zadavatele skládajícího se minimálně z těchto tří procesů, přičemž každý z procesů má navíc svoje procesní stavy:
- Centrální nákup
 - Přímý nákup
 - Nákup mimo systém
12. **Rámcovým dodavatelem** dodavatel, se kterým byla uzavřena rámcová dohoda v rámci centralizovaného zadávání,
13. **Jiným dodavatelem** dodavatel, který nabídl plnění odpovídající plnění z rámcové smlouvy za výhodnějších podmínek, než rámcový dodavatel v rámci minitendru,
14. **Nestandardním nákupem** nákup komodity, která má stejný název nebo stejný účel použití jako komodita uvedená v krajském seznamu centrálně nakupovaných položek, ale má jiné technické parametry než je uvedeno v zadávacích podmínkách nebo nákup komodity uvedené v krajském seznamu centrálně nakupovaných položek, který z objektivních příčin povolí jako nestandardní, centrální zadavatel

II. Základní proces: Centrální nákup

Umožňuje sběr požadavků na položky z katalogu. Sběr požadavků pro nákupy realizované centrálním zadavatelem. **Konkrétní položky budou teprve soutěžené.**



I. Proces nákupu

Nákup probíhá prostřednictvím katalogu zboží tak, že si uživatel vybere produkt/y a přidá jej/je do košíku. Forma katalogu může vycházet jak z číselníků NIPEZ, tak být koncipována zcela nezávisle. Následně má uživatel možnost košík uložit jako koncept, naplánovat nákup na určité datum či odeslat ke schválení. Ve všech možnostech posléze dochází k vytvoření žádanky, nebo se žádanka vrací k přepracování zadavatelem spolu s příslušnou notifikací.

Následně se uživateli v systému zobrazí výpis žádanek, které lze filtrovat dle stavů. Na nevyřízené žádanky upozorní informační značky. Je-li žádanka ve stavu konceptu, může ji uživatel libovolně upravovat – přidávat, ubírat, měnit počet zboží. Při volbě naplánování má uživatel opět možnost žádanku libovolně upravovat, ovšem jen do doby, než je automaticky odeslána ke schválení. Volbou možnosti ke schválení již žádanku nelze měnit, ta může být již pouze schválena či vrácena k přepracování. Po schválení žádanku vyřizuje správce centrálního nákupu. Po dodání zboží uživatel přiloží dodací list a označí doručené položky.

Uživateli systému se zobrazí výpis zakázek. Zakázky lze filtrovat dle stavu koncept, odesláno do E-ZAKu, Uzavřeno. Správce vytváří novou zakázku vyfiltrováním položek schválených žádanek a jejich následným přiřazením k nově vznikající zakázce. Po přiřazení položek vyplňuje náležitosti veřejné zakázky do formuláře. Následuje možnost zakázku uložit či odeslat do E-ZAKu. Po vysoutěžení se mění stav zakázky na Uzavřeno.

- Správce centrálního nákupu, formou e-mailu, může zaslat vybraným organizacím **Výzvu** a to tak, že zvolí datum, do kterého je potřeba schválit žádanky a kategorie, které se budou soutěžit.

III. Základní proces: Přímý nákup

Umožňuje odeslání objednávek dodavatelům, se kterými byla uzavřena smlouva.

Předpokládá již vysoutěžené spektrum položek, které se z aplikace přímo objednávají. Musí vyhovovat následujícímu workflow.



I. Proces nákupu

Nákup probíhá prostřednictvím katalogu zboží tak, že si uživatel vybere konkrétní produkt/y a přidá jej/je do košíku. Následně má možnost košík uložit jako koncept, naplánovat či odeslat ke schválení. Ve všech možnostech posléze dochází k vytvoření objednávky.

Následně si uživateli může v systému zobrazit výpis objednávek, které lze filtrovat dle stavů. (Na nevyřízené objednávky upozorňují informační značky.) Je-li objednávka ve stavu konceptu, může ji uživatel libovolně upravovat – přidávat, ubírat, měnit počet zboží. Při volbě naplánování má uživatel opět možnost objednávku libovolně upravovat, ovšem jen do doby, než je objednávka automaticky odeslána ke schválení. Volbou možnosti ke schválení již objednávku nelze měnit, ta může být již pouze schválena či vrácena k přepracování. Po schválení objednávky příslušným schvalovatelem je zboží automaticky objednáno. Po dodání zboží uživatel přiloží dodací list a označí doručené položky.

IV. Základní proces: Nákup mimo systém

Nákupy mimo systém slouží k evidenci nákupů, které byly z opodstatněných důvodů schváleny mimo nákupní systém CNK dle platné metodiky (nebyly realizovány prostřednictvím tohoto modulu).

Správce katalogu může následně na základě těchto hlášení rozšiřovat katalogy jak centrálního, tak i přímého nákupu.

V. Administrace prostředí

a. Kategorie

Správce katalogu má možnost spravovat strom kategorií. Kategorii je možné smazat jen v případě, že neobsahuje žádnou položku z katalogu.

b. Dodavatelé

Správce katalogu spravuje seznam dodavatelů. Každý dodavatel poskytuje své zboží, které je rozděleno do několika katalogů. U každého katalogu je potom vyžadováno nastavení, pro které organizace je zboží dostupné. Pokud je katalog prázdný, je možné do něho položky importovat. Pokud už nějaké položky obsahuje je možná manuální změna. Katalog se importuje ze ZIP souboru v pevně dané struktuře.

c. Centrální nákup

Správce katalogu má možnost spravovat položky centrálního nákupu. Podobně jako o přímého nákupu i zde je požadováno rozdělení položek do několika katalogů. U každého katalogu je potom

možnost nastavit, pro které organizace bude zboží dostupné a také skupina lidí z centrálního nákupu, kteří mají položky na starost.

VI. Další požadované chování

1. Katalog produktů

Slouží k výběru a nákupu zboží. Nabízí strom kategorií spolu s výpisem zboží. Procházením stromu kategorií se mění obsah nabízeného zboží. Zboží lze vložit do košíku či zobrazit jeho detail a přidat do oblíbených. Oblíbené (preferované) položky jsou poté ve výpisu zboží označeny hvězdičkou.

Zboží v katalogu produktů lze filtrovat dle oblíbených položek a také dle dodavatelů. V katalogu je pole pro vyhledávání, které napovídá kategorie a hledané zboží. Uživatel může zvolit napovězené kategorie/zboží čímž zobrazí výsledky vyhledávání.

2. Nákupní košík

Obsahuje zboží, které lze z košíku odebrat nebo měnit jeho množství. V nákupním košíku je formulář s doplňujícími informacemi.

3. Informační značky

Slouží k upozornění a navigaci uživatele aktuálně řešené žádanky/objednávky. Červená barva znamená nejvyšší prioritu, oranžová střední.

4. Historie událostí

Každá změna stavu je zaznamenána a přehledně zobrazena ve výpisu historie událostí.

5. E-mailové notifikace

E-mailové notifikace je možné nastavovat v uživatelském menu notifikace a to podle následujícího klíče.

Notifikace	Příjemce	Poznámka
Žádanka / objednávka byla změněna	Vlastník	I v případě zamítnutí
Žádanka / objednávka je ke schválení	Schvalovatel	
Hlášení o nákupu	Správce katalogu	
Výzva k veřejné soutěži	Schvalovatel	
Objednávka	Dodavatel Vlastník	

VII. Aplikační role

System musí disponovat minimálně těmito základními aplikačními rolemi:

Aplikační role	Navrhovaný kód role	Popis
Administrátor / Superuživatel	ROLE_ADMIN	Plná (auditovatelná) práva nad celým systémem
Běžný uživatel	ROLE_USER	Běžný uživatel v rámci PO
Schvalovatel	ROLE_APPROWER	Role schvalovatele v rámci PO
Finanční kontrola	ROLE_VERIFIER	Role finanční kontroly ve smyslu zákona 320/2001 Sb. O finanční kontrole a ve znění pozdějších předpisů a prováděcí vyhlášky číslo 416/2004 Sb.
Centrální nákup	ROLE_CENTRAL_PURCH ASING	Role zastřešující centrální nákup
Správce katalogu	ROLE_CATALOG_ADMI N	Role zodpovědná za administraci a správu katalogu

VIII. Technický list: Seznam funkcionalit

Poznámky (typy funkcionalit):

P = Povinná funkcionalita, zhotovitel dodá v rámci dodání díla.

R = Rozšiřující funkcionalita, není předmětem díla a nebude dodána, pokud není výslovně níže stanoveno jinak.

- U rozšiřujících funkcionalit typu "R" je dále ze seznamu ve sloupci "Systém: Centrální nákup" uvedeno: "ANO" / "NE", tzn., zda funkcionalitu CNKP v aktuální výrobní konfiguraci podporuje anebo nepodporuje. V případě parametru "NE" není funkcionalita součástí díla.
- U funkcionalit typu "R" zhotovitel garantuje zprovoznění funkcionality v rámci díla, pokud je v seznamu ve sloupci: "Systém: Centrální nákup" uveden parametr: "ANO", a to v době ukončení implementace.
- U funkcionalit typu "R" v případě, že zhotovitel neuvádí v seznamu "Systém: Centrální nákup", žádnou z možností "ANO/NE", funkcionalita není součástí díla.

N = Nepovinná funkcionalita není součástí dodávky v rámci díla. Funkcionalita označené ve sloupci tabulky: „Typ funkcionality“ jako „N“, nejsou součástí díla.

Ve sloupci "Poznámka / popis funkcionality" u každého řádku (tj. zejm. typ P, R), je uveden stručný popis funkcionality.

Funkcionality	Kód funkcionality	Typ funkcionality	Systém: Centrální nákup	Poznámka / popis funkcionality
Autentizace SSO	N01	N	ANO	Napojení CNKP na Autentizaci SSO objednatele.
Autorizace IDM - aplikace si synchronizuje data přes API IDM	N02	N	ANO	Možnost synchronizace dat přes API IDM.
Správa uživatelů, oprávnění a rolí	N03	P	ANO	Podpora správy uživatelů, oprávnění a rolí.
Webová aplikace bez dalších komponent	N04	P	ANO	Jedná se o webovou aplikaci typu „lehký klient“. Pro potřeby zvolené webové aplikace není nutné instalovat další komponenty.
Provoz při výpadku Internetu	N05	N	NE	-

Prohlížeče (IE/Edg, Chrome, FF) a platformy (Win, Lin, Andr, Mac)	N06	R	ANO	Aplikace je navržena tak, aby byla plně funkční bez omezení funkčnosti pro všechny hlavní aktuální prohlížeče a operační systémy.
Bezp. protokoly (HTTPS, SFTP, SSL)	N07	P	ANO	Aplikace podporuje požadované protokoly zabezpečené komunikace.
Penetrační testy OWASP	N10	R	ANO	Aplikace bude před začleněním do provozu testována dle požadavku včetně dodávky protokolu z testování. V případě existence zranitelnosti bude popsán mechanismus a čas jejího odstranění.
Multitenantnost a jednotná adm. správa (superadmin)	N11	P	ANO	Aplikace bude podporovat multitenantnost a jednotnou adm. správu.
Podporuje autonomní databáze pro jednotlivé subjekty	N12	N	NE	-
Platforma VMWARE a je kontejnerizována	N13	R	ANO	Aplikace podporuje běh na platformě VMWARE a je kontejnerizována – docker.
Integrace s jinými aplikacemi (WS SOAP, REST)	N16	R	NE	-
Výměna dat s jinými aplikacemi (XML, CSV)	N17	R	ANO	Výměna dat s jinými aplikacemi bude probíhat prostřednictvím CSV nebo XML.
Zákl. funkcionalita na mob. zařízení	N18	R	ANO	Zákl. funkcionalitu aplikace lze provádět na mobilním zařízení (smartphone optimálně od velikost displeje minimálně 5" / FullHD.
Responsivní rozhraní (web + mobil)	N19	R	ANO	Aplikace má responsivní design.

Vzdálená aktualizace bez nutnosti jakýkoliv instalací na koncových zař.	N20	P	ANO	Aktualizace aplikace probíhá vzdáleně a bez nutnosti jakýchkoliv instalací na koncová zařízení.
Licence pro 2 prostředí (PROD+TEST)	N22	R	ANO	Součástí dodávky bude produkční i testovací prostředí aplikace, které budou aktualizovány dle potřeb zadavatele.
Dokumentace v CZ (odborné věci možno v AJ)	N23	P	ANO	Dokumentace systému bude vytvořena v českém jazyce, odborné věci případně v AJ.
Kontext. nápověda v CZ	N24	R	NE	-
Pořízení dat 1x, žádný dupl. vstup dat	N25	P	ANO	Aplikace je postavena tak, aby nebylo nutné pořizovat žádná data více než 1x.
Zálohování a arch. za provozu	N26	P	ANO	Pro zálohování a archivaci není nutné přerušovat provoz aplikace.
Zálohování a arch.	N27	R	ANO	Zálohování a archivaci je možné provádět na úrovni celé VM ve WMWare pomoci snapshotů.
Superadmin role a) notifikace uživatelům b) možnost provést jakoukoli akci podřízených rolí	N29	P	ANO	Aplikace bude podporovat funkcionalitu dle tohoto požadavku.
Export DB a migrace organizace z hostingu do svého prostředí	N30	R	ANO	Je podporováno.
Logování a historizace všech operací	N31	P	ANO	V aplikaci jsou logovány všechny operace pro účely provozu, auditu.
Tvorba uživatelských reportů a statistik bez programování	N32	R	NE	Systém poskytuje základní data pro vyhodnocení centrálních nákupů. V závislosti na schválené metodice je

				možno připravit sestavy pro vyčíslování úspor definované řídicím orgánem (viz SN14).
Jazyk uživatelského prostředí	N33	P	ANO	Aplikace je lokalizována do českého jazyka.
Administrátor organizace	N34	N	NE	-
SW umožňuje založení požadavku na nákup na úrovni kraje i příspěvkové organizace	SN01	P	ANO	Aplikace umožňuje založení požadavku na nákup dle požadavků zadavatele Viz postupy: <u>Základní proces: Centrální nákup</u> , <u>Základní proces: Přímý nákup</u> ¹
SW umožňuje vytvářet, udržovat a spravovat číselníky komodit určených pro centrální nákupy, přičemž číselníky mohou být specificky oborově zaměřené	SN02	P	ANO	Aplikace umožňuje vytvářet, udržovat a spravovat číselníky komodit určených pro centrální nákupy, přičemž číselníky je možné specificky oborově zaměřovat (např. může vycházet z číselníků NIPEZ) Dále viz kapitola: <u>Další chování</u>
SW umožňuje centrální plánování, sběr a vyhodnocení požadavků na nákup od všech účastníků systému	SN03	P	ANO	Aplikace umožňuje centrální plánování, sběr a vyhodnocení požadavků na nákup od všech účastníků systému, případně změny oproti původním plánům. Dále viz kapitola: <u>Základní proces: Centrální nákup</u> , <u>Základní proces: Přímý nákup</u>
SW umožňuje organizaci nákupu nejen v pohledu centrálního nákupu kraje, ale i nákupu vybraných typů komodit organizovaných pověřenými PO na úrovni oborových komodit	SN04	P	ANO	Aplikace umožňuje organizaci nákupu nejen v pohledu centrálního nákupu kraje, ale i nákupu vybraných typů komodit organizovaných pověřenými PO na úrovni oborových komodit: Dále viz: <u>Základní proces: Přímý nákup</u>

SW umožňuje v případě, že tato operace není řešena v rámci jiného SW (typicky SW pro řídicí kontrolu) schválení nákupního požadavku na příslušné schvalovací úrovni	SN05	P	ANO	Aplikace umožní schválení nákupního požadavku na příslušné schvalovací úrovni.
SW je procesně orientovaný aby typové situace bylo možno řešit pomocí přednastavených procesních postupů.	SN06	P	ANO	Aplikace bude procesně orientována s respektem na procesními postupy v rámci technických možností.
SW umožňuje oslovení dodavatelů jak přímo, tak předáním požadavku do systému E-ZAK, kde je další postup zpracován dle příslušného typu oslovení či veřejné soutěže	SN07	P	ANO	Aplikace umožňuje oslovení dodavatelů jak přímo, tak předáním požadavku do systému E-ZAK, kde je další postup zpracován dle příslušného typu oslovení či veřejné soutěže. Systém CNKP je modul systému E-ZAK.
SW je modul systému E-ZAK na úrovni vstupu i výstupu dat včetně předání stavu zpracování příslušným procesním krokem	SN08	P	ANO	Aplikace se chová jako modul a bude schopna integrace se systémem E-ZAK na úrovni vstupu i výstupu dat včetně předání stavu zpracování příslušným procesním krokem.
SW umožňuje sledovat, filtrovat, třídit a vyhodnocovat shromážděná data o podnětech pro nákupy tak, aby bylo možno se efektivně rozhodovat o organizaci nákupů	SN09	P	ANO	Aplikace umožňuje sledovat, filtrovat, třídit a vyhodnocovat shromážděná data o podnětech pro nákupy tak, aby bylo možno se efektivně rozhodovat o organizaci nákupů.
SW umožňuje funkčnost interního e-Shopu, kde účastníci systému mohou	SN10	P	ANO	Aplikace umožňuje funkčnost interního e-shopu, kde účastníci systému mohou vybírat z příslušné

vybírat z příslušné množiny komodit a zařazovat tyto komodity do požadavku na nákup				množiny komodit a zařazovat tyto komodity do požadavku na nákup.
SW umožňuje organizovat nákup komodit i v režimu tzv. rámcových smluv, kdy jsou účastníkům systému dány přesné podmínky a instrukce, jak postupovat při požadavku na nákup vybrané komodity	SN11	P	ANO	Aplikace umožňuje organizovat nákup komodit i v režimu tzv. rámcových smluv, kdy jsou účastníkům systému dány přesné podmínky a instrukce, jak postupovat při požadavku na nákup vybrané komodity.
SW umožňuje vytváření elektronických katalogů	SN12	P	ANO	Aplikace umožní vytváření elektronických katalogů.
SW podporuje ve vazbě na systém E-ZAK režim tzv. dynamického nákupního systému (DNS) typicky s měsíční periodou přesoutěžení vybrané skupiny komodit	SN13	P	ANO	Aplikace podporuje ve vazbě na systém E-ZAK režim tzv. dynamického nákupního systému (DNS) dle požadavku.
SW umožňuje exportovat data pro potřeby jejich dalšího spravování v Datovém skladu	SN14	R	NE	Aplikace umožňuje (po rozsáhlejších programovacích úpravách) exportovat data pro potřeby jejich dalšího spravování v Datovém skladu (DWH) (viz. N32).
SW udržuje historii realizovaných nákupů především pro účely vyhodnocování	SN15	P	ANO	V aplikaci bude udržována kompletní historie realizovaných nákupů dle požadavků zadavatele.
SW umožňuje vedení databáze dodavatelů včetně nástrojů na jejich vyhodnocování	SN16	R	ANO	V aplikaci je vedena databáze dodavatelů včetně požadovaných nástrojů na jejich vyhodnocování.

SW umožňuje monitorovat celý nákupní proces v jeho životním cyklu	SN17	P	ANO	Aplikace umožňuje monitorovat celý nákupní proces v jeho životním cyklu.
SW umožňuje řízení oprávnění a přístupů uživatelů na základě uživatelských rolí	SN18	P	ANO	V aplikaci budou oprávnění a přístupy řízeny na základě uživatelských rolí dle požadavků zadavatele.
SW umožňuje sledovat/hlídat předem nastavené limity na komoditu, jež jsou nastaveny dle organizačního uspořádání (Kraj, resp. jednotlivé příspěvkové organizace, a to včetně vztahu k ZVZ	SN19	R	NE	Aplikace bude umožňovat sledovat/hlídat předem nastavené limity na komoditu, jež jsou nastaveny dle organizačního uspořádání (Kraj, resp. jednotlivé příspěvkové organizace, a to včetně vztahu k ZVZ.
SW umožňuje integraci s dalšími vybranými systémy kraje – typicky např. objednávkový systém, evidence smluv kraje a příspěvkových organizací	SN20	R	NE	Po programátorských úpravách SW umožňuje integraci s dalšími vybranými systémy kraje dle další specifikace této funkcionality.
SW umožňuje sledovat nákup položek na schválenou výjimku, tj. mimo systém komodit, které byly vysoutěženy veřejnou zakázkou	SN21	R		Aplikace umožňuje sledovat nákup položek na schválenou výjimku, tj. mimo systém komodit, které byly vysoutěženy veřejnou zakázkou. Dále viz kapitola <u>Základní proces: Nákup mimo systém</u>

IX. Procesní pohled na chování systému: BPMN schéma chování systému:

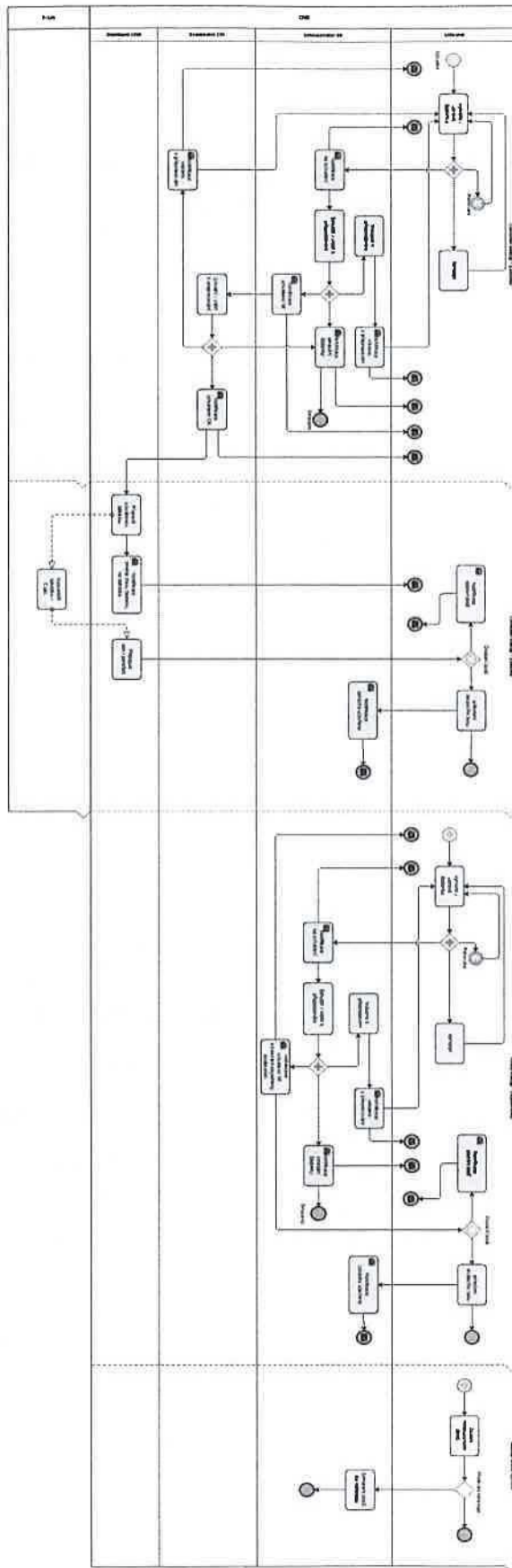

X. Harmonogram prací a aktivit

Etapa	Aktivita	Oblast	Termín dokončení	Komentář
I	Vývoj	IAM	13.3.2020	Dokončení vývoje základního přihlašování.
II	Vývoj	IAM	10.4.2020	Dokončení vývoje administrace přihlašování a souvisejících funkcionalit. Zahájení testování modulu IAM.
III	Vývoj	REPORTING	30.4.2020	Návrh a tvorba reportovacího modulu. Vytvoření stránky zobrazující přehledy a grafy s možností exportu. Zahájení testování modulu reportů.
IV	Testování	UAT	29.5.2020	Příprava a konfigurace UAT prostředí. Uživatelské testování celého řešení. Dokumentace.
V	Implementace	PILOT	15.6.2020	Příprava a konfigurace pilotního/produkčního prostředí, zaškolení uživatelů.
VI	Produkce	IAM	30.6.2020	Akceptace dodávky, předávací protokol.

Příloha č. 2

Ceník prací zhotovitele (vícepráce)

Standardní ceník QCM, s.r.o. platný od 1. 1. 2018, při DPH sazbě 21%.

Položka	Cena bez DPH	Cena s DPH
1. Vedení projektu, analytické práce	1 800 Kč/hod	2 178 Kč/hod
2. Odborné práce (programování, stylování, technické práce)	1 500 Kč/hod	1 815 Kč/hod
3. Rutinní práce (elektronické zpracování podkladů, plnění obsahu aplikace, monitoring serverů, čtení logů)	1 300 Kč/hod	1 573 Kč/hod
4. Cestovné	10 Kč/km	12 Kč/km
5. Konzultace k administraci veřejné zakázky a související poradenství	1 800 Kč/hod	2 178 Kč/hod