

**Cenová nabídka**

**II/102 hr.hl.města Prahy-Štěchovice, rekonstrukce. ETAPA I.**

**HLÍDÁNÍ PRACOVNÍHO PROSTORU PŘILEHLÝCH SKAL PŘED PADAJÍCÍM KAMENÍM PRO ZAJIŠTĚNÍ  
BEZPEČNOSTI DĚLNÍKŮ**

Hodinová sazba 455,-Kč na úsek 70 bm



# ► CETIN

## OBJEDNÁVKA

Číslo objednávky: PR20-75

Datum vystavení: 26.3.2020

**STAVEBNÍK: STRABAG a.s.**  
Dopravní stavitelství, Dir. TC, Oblast mosty  
Registrován u Městského soudu v Praze  
Spis.zn.: B 7634/MSPH  
Sídlo: Kačírkova 982/4, 158 00 Praha 5  
Koresp.adresa: Ústřední 423/62, 102 00 Praha 2  
IČ: 60838744 DIČ: CZ60838744  
Kontakt: Ing.Jiří Záruba  
Telefon: 739580589

### VLASTNÍK SÍTĚ:

**CETIN a. s.**  
se sídlem Českomoravská 2510/19, Praha 9, PSČ  
190 00, reg. u Městského soudu v Praze spis. zn. B  
20623  
IČO: 04084063, DIČ: CZ04084063  
Bankovní spojení: PPF banka, Evropská 2690/17,  
Praha 6, č. [redacted]

Stavebník vyvolal přemístění - překládku vedení či zařízení sítě elektronických komunikací ve smyslu ustanovení § 104 odst. 17 zákona č. 127/2005 Sb., v platném znění a závazně objednáva u Vlastníka sítě realizaci přeložení vedení a zařízení sítě elektronických komunikací, a to v rozsahu níže uvedeném:

Úprava uchycení sloupů v patkách (otočení) v lokalitě Jiloviště-Strnady na komunikaci II/102, k.ú.Praha-západ.

**Odhadovaná cena bez DPH: 18691,79 Kč**

Vyúčtování k fakturaci bude provedeno na základě skutečně provedených prací.  
Splatnost daňového dokladu je 30 dnů ode dne doručení Objednateli.

**Termín dokončení překládky: 15.4.2020** nebo dle stavební připravenosti zákazníka

Za Vlastníka sítě potvrzuji tuto objednávku:

.....  
V Praha dne 26.3.2020

Emil Břečka  
Specialista pro ochranu sítě  
CETIN, a.s.  
Útvar ochrany sítě Praha  
Českomoravská 2510/19, Libeň, 190 00 Praha 9

kontakty:  
m. [redacted]

26.3.2020  
Ing. Záruba Jiří

.....  
Stave [redacted]

**STRABAG**

STRABAG a.s.  
Kačírkova 982/4, 158 00 Praha 5  
IČ: 60838744  
(243)

**Středočeský kraj**  
v zastoupení

**Krajské správy a údržby silnic  
Středočeského kraje, p.o.**  
**Ing. Aleš Čermák**  
Zborovská 11  
Praha, 150 00

Čj : PX 2022  
V Praze : 8. dubna 2022  
Vyřizuje: Ing. Pavel Hrdina

tel.:

e-m:



**Akce: II/102 hr. hl. m. Prahy – Štěchovice, rekonstrukce (1. etapa)**  
**Věc: Vyjádření AD č. 62**

---

Vážený pane inženýre,

AD tímto doplňuje své předchozí vyjádření č. 18 a 21 a souhlasí s návrhem RDS ohledně délky nového betonového svodidla v úseku A, které nahrazuje jak zábranu proti pádu kamenů tak i ocelové svodidlo, a proto je navrženo v úseku km 0,185 – 0,575.

S pozdravem za Pontex s.r.o.

Ing. Pavel Hrdina





**Středočeský kraj**

v zastoupení

**Krajské správy a údržby silnic  
Středočeského kraje, p.o.**

**Ing. Aleš Čermák**

Zborovská 11

Praha, 150 00

Čj : PX 2022  
V Praze : 8. dubna 2022  
Vyřizuje: Ing. Pavel Hrdina

tel.:

e-m:



**Akce: II/102 hr. hl. m. Prahy – Štěchovice, rekonstrukce (1. etapa)**

**Věc: Vyjádření AD č. 61**

Vážený pane inženýre,

dne 29.3.2022 AD elektronicky obdržel návrh ZBV č. 12, který řeší dílčí změny SO 101:

j) úprava zábrany proti pádu kamenů

V rámci PDPS byla zábrana proti pádu kamenů ponechána a bylo navrženo výměna ocelového svodidla před zábranou proti pádu kamenů. Uvedené řešení bylo schváleno dotčeným orgánem ve věcech bezpečnosti dopravy.

Dotčený orgán ve věci bezpečnosti dopravy v rámci realizace změnil svůj požadavek v rámci jednání konaného dne 22.5.2019 a nově požaduje záměnu svodidla a zábrany proti pádu kamenů za betonové svodidlo.

AD se k této změně vyjadřoval svými vyjádřeními č. 18, 21 a 62.

k) úprava strmého svahu km 1,400 – 1,700

V rámci PDPS byl navržen v úseku km 1,4 – 1,7 vlevo strmý svah vyztužený geokompozity. Svah zároveň tvoří břeh řeky.

Povodí Vltavy jako správce toku změnil v realizaci svůj požadavek a nově požaduje úpravu svahu z lomového kamene do betonu. AD.

AD se k této změně vyjadřoval svým vyjádřením č. 20.

l) úprava odláždění

V rámci PDPS byla úprava svahů vlevo rozdělena na jednotlivé technologie, při čemž typ B1 byl svah odlážděný lomovým kamenem do betonu.

V rámci realizace stavby došlo ke změně rozsahu úpravy dlažeb s ohledem na zastižení povrchu stávajícího odláždění svahů.

m) úprava šterbinového žlabu v km 1,600 – 1,770

V úseku km 1,600 – 1,770 vlevo je podél silnice vedena účelové komunikace, jejíž úprava byla součástí PDPS včetně doplnění odvodnění. Správce komunikace je Povodí Vltavy, které se kladně vyjádřilo k předchozí projektové přípravě.

Povodí Vltavy vyvolalo jednání za účelem úpravy technického řešení účelové komunikace, které se konalo dne 1. 10. 2019. Na uvedeném jednání požádalo o změnu technického řešení, které je předmětem změny.

n) úprava strmého svahu km 5,98 – 6,22 a 6,36 – KÚ

V rámci PDPS byl navržen v úseku km 1,4 – 1,7 vlevo strmý svah vyztužený geokompozity. Svah zároveň tvoří břeh řeky.

Povodí Vltavy jako správce toku změnil v realizaci svůj požadavek a nově požaduje úpravu svahu z lomového kamene do betonu. AD.

o) doplnění mikroštrbinové trouby v km 5,600

V rámci PDPS byl navržen sjezd v km 5,600 vpravo bez odvodnění. Sjezd obsluhuje pozemek ve vlastnictví Obce Měchenice, na kterém se nachází kemp.

Na základě požadavku Obce Měchenice byl doplněn mikroštrbinový žlab.

p) úprava vozovky km 5,371 – 5,496

Jedná se o řetězení změny z SO 252 a SO 203. V návaznosti na změny zádržných systémů došlo k polohové změně římsy, při čemž došlo k rozšíření vozovky v rámci SO 101.

q) doplnění svodidla km 5,53 – 5,57

Jedná se o řetězení změny z SO 252 a SO 203. V návaznosti na změnu zádržného systému na mostě SO 203 bylo nutné doplnit svodidlo mimo most a ukončit jej na zemním tělese v rámci SO 101.

r) úprava propustku v km 0,5535

V rámci PDPS nebyla existence propustku známa. Propustek byl obnoven při realizaci a s ohledem na jeho funkčnost byl zachován. V rámci realizace došlo pouze k obnově posledních dvou trub.

AD prostudoval předložený návrh ZBV č. 12 a s jeho návrhem souhlasí.

S pozdravem za Pontex s.r.o.

Ing. Pavel Hrdina



## **Záznám z jednání**

**na akci: II/102 hr. hl. m. Prahy - Štěchovice, rekonstrukce**  
konaného dne: 29. 7. 2020, v kanceláři por. Ing. Nerada v Mnichovicích

---

### **Jednání se účastnili:**

- por. Ing. Milan Nerad, PČR, DI Mnichovice,
- Ing. Jan Gajzler, Pontex spol. s r.o.

Viz prezenční listina.

### **Bylo projednáno a dohodnuto:**

Akce: II/102 hr. hl. m. Prahy – Štěchovi, rekonstrukce.  
Objekt: SO 203 most ev. č. 102-010 přes Bojovský potok v Měchenicích u kempu.

Na jednání byl projednán požadavek Policie ČR na změnu řešení ukončení svodidla na mostě.

Projektant předložil dvě varianty řešení:

1. Výměna ocelového svodidla na mostě za zábradlí. Napojení zábradlí na mostě a před mostem na zdi by se provedlo půdorysným odskokem.
2. Na mostě zůstane ocelové svodidlo a před mostem se napojí na betonové svodidlo v minimální délce dle TP. Za mostem se svodidlo na mostě napojí na ocelové svodidlo u komunikace. To je přední líc svodidla na mostě a před mostem je ve stejné rovině.

Za silniční správní úřad MěÚ Černošice pí Koupá předem odsouhlasila obě varianty.

Pol. ČR, DI Mnichovice žádá variantu 2. To je na mostě zůstane ocelové svodidlo a před mostem se napojí na betonové svodidlo v min. délce dle TP.

Prosíme o prostudování záznamu a zaslání případných připomínek do pěti pracovních dní. V opačném případě bude požadován za odsouhlasený.

Zapsal: Ing. Jan Gajzler  
29. 7. 2020



### **Přílohy záznamu:**

1. Prezenční listina,
2. Situace mostu,
3. Příčné řezy – varianta I. zábradlí,
4. Příčné řezy – varianta II. svodidlo.

### **Rozdělovník:**

Záznám rozeslán všem přítomným prostřednictvím mailové pošty.





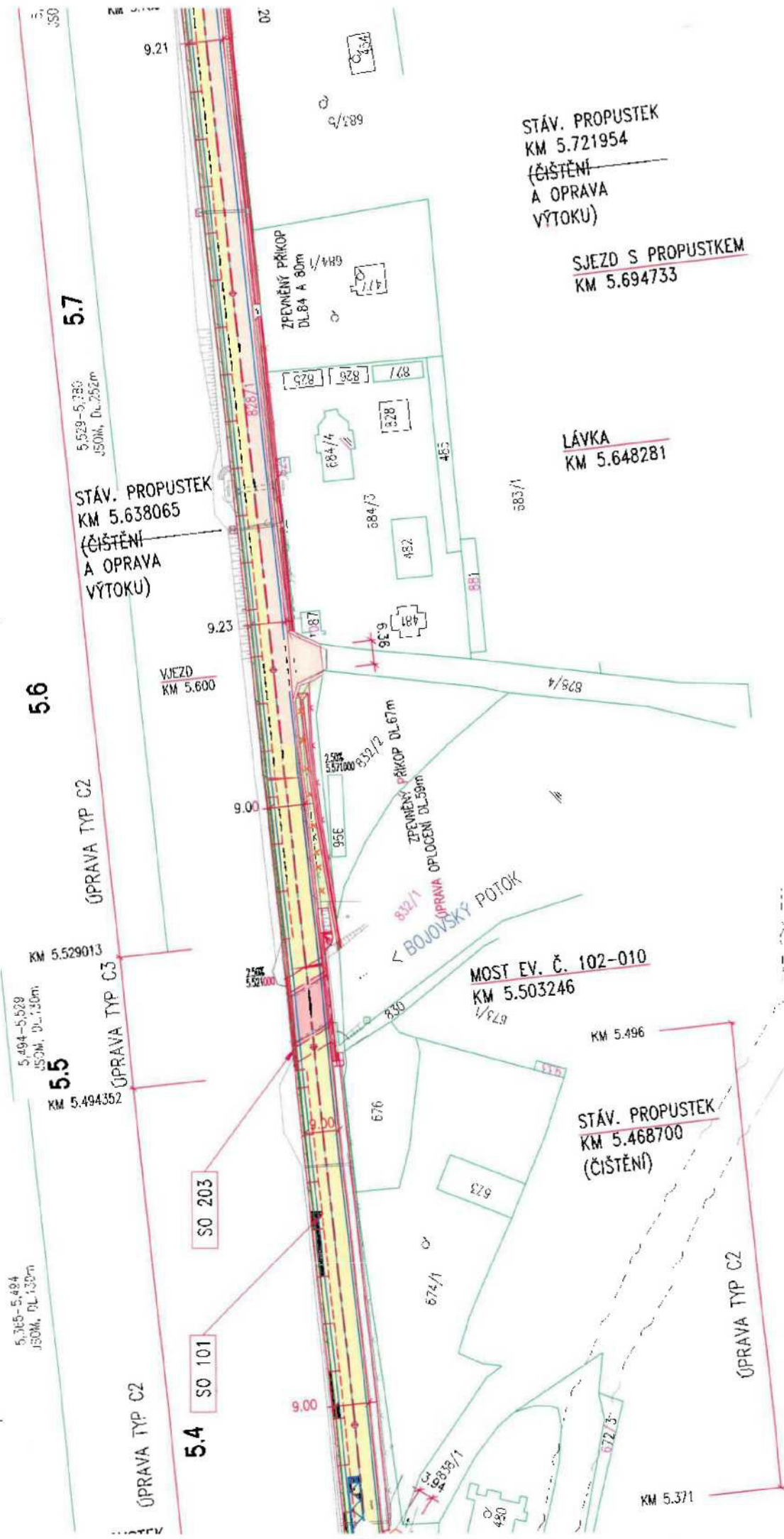

**LEGENDA ÚROVNĚ ZADRŽENÍ:**

- N2
- I
- H2
- BETONOVĚ

**LEGENDA TYPY SVODIČKA:**

- JS0 - JEDNOSTRANNĚ OCELOVÉ
- JSB - JEDNOSTRANNĚ BETONOVÉ
- OS0 - OBOUSTRANNĚ OCELOVÉ
- OSB - OBOUSTRANNĚ BETONOVÉ
- S0M - JEDNOSTRANNĚ OCELOVÉ MOSTNÍ
- S0BM - JEDNOSTRANNĚ BETONOVÉ MOSTNÍ
- OS0M - OBOUSTRANNĚ OCELOVÉ MOSTNÍ
- OS0BM - OBOUSTRANNĚ BETONOVÉ MOSTNÍ
- DEM - LEPŠE DEMONTOVATELNÉ
- LAV - LANOVÉ

STÁV. PROPUSTEK  
KM 5.721954  
(ČIŠTĚNÍ  
A OPRAVA  
VÝTOKU)

SJEZD S PROPUSTKEM  
KM 5.694733

LÁVKA  
KM 5.648281

STÁV. PROPUSTEK  
KM 5.638065  
(ČIŠTĚNÍ  
A OPRAVA  
VÝTOKU)

MOST EV. Č. 102-010  
KM 5.503246

STÁV. PROPUSTEK  
KM 5.468700  
(ČIŠTĚNÍ)

ÚPRAVA TYP C2

ÚPRAVA TYP C3

ÚPRAVA TYP C2

ÚPRAVA TYP C2

BOJOVSKÝ POTOK

SO 203

SO 101

KM 5.529013

5.494-5.529  
JSOM, DL. 356m

KM 5.494352

5.365-5.494  
JSOM, DL. 130m

5.7

5.6

5.4

VJEZD  
KM 5.600

KM 5.371

9.23

9.21

9.00

9.00

9.00

683/1

684/3

684/4

684/1

684/3

684/3

684/3

684/3

684/3

684/3

684/3

684/3

684/3



# NOVÝ STAV – ZÁBRADLÍ

var. I.

## PŘÍČNÝ ŘEZ NA MOSTĚ – ŘÍMSA DLE PDPS, MÍSTO SVODIDLA ZÁBRADLÍ

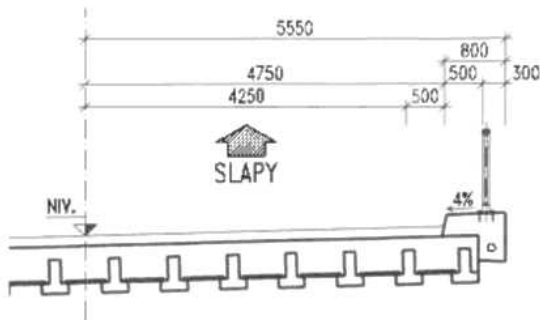

## PŘÍČNÝ ŘEZ NA MOSTĚ – ŘÍMSA ROZŠÍŘENÁ

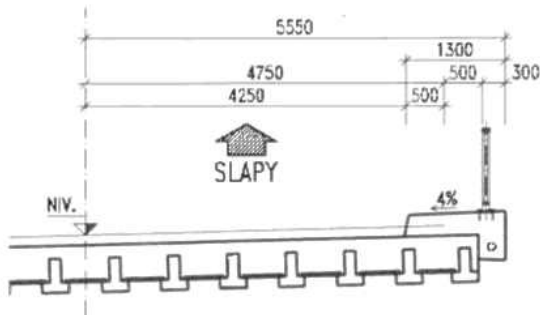

## PŘÍČNÝ ŘEZ NA OP. ZDI – ŘÍMSA DLE PDPS

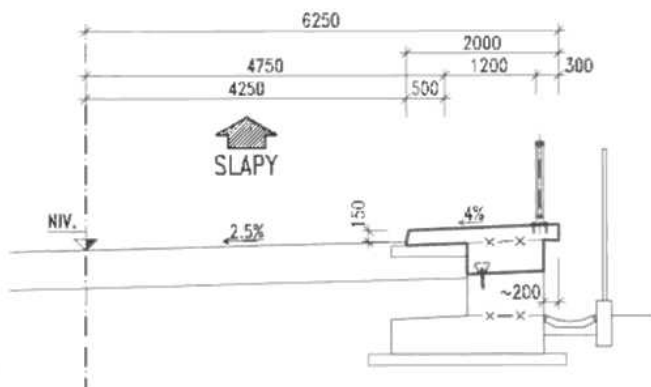

## PŘÍČNÝ ŘEZ NA OP. ZDI – ŘÍMSA ZUŽENÁ

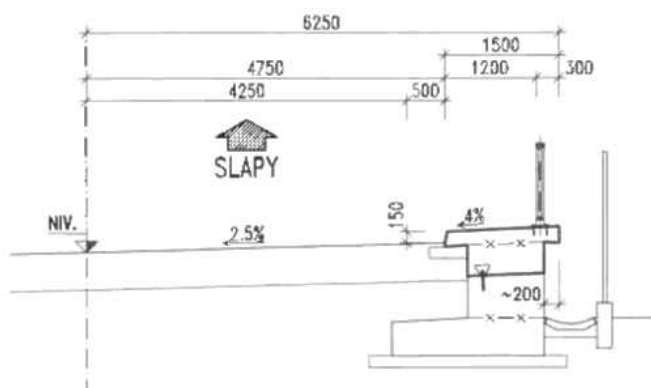

### POZNÁMKY:

- 1) NA MOSTĚ OCELOVÉ ZÁBRADLÍ  
NA OP. ZDI ZÁBRADLÍ
- 2) ODLIŠNÁ POLDHA OBRUBY ŘÍMSY NA MOSTĚ A OP. ZDI  
ALTERNATIVNĚ LZE POLOHU OBRUBY ŘÍMS SJEDNOTIT

## PŘÍČNÝ ŘEZ NA MOSTĚ – ŘEŠENÍ DLE PDPS

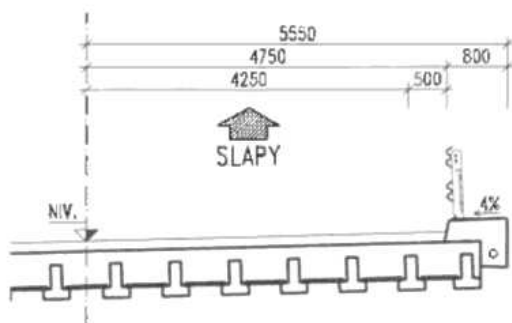

## PŘÍČNÝ ŘEZ NA OP. ZDI – NA ŘÍMSU DOPLNĚNO SVODIDLO REBLOC

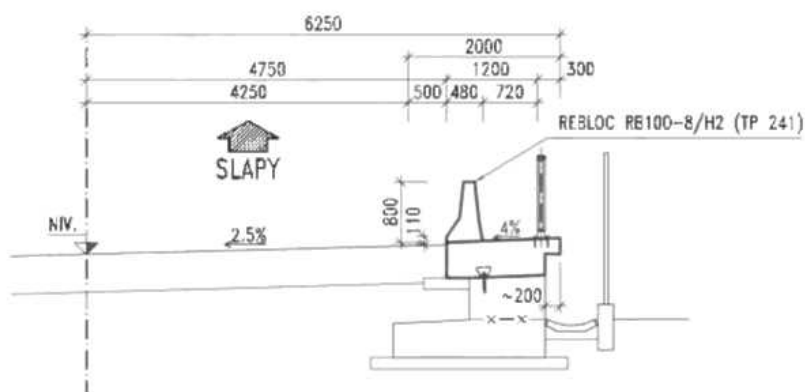

## PŘÍČNÝ ŘEZ NA OP. ZDI – NA ŘÍMSU DOPLNĚNO SVODIDLO DELTA

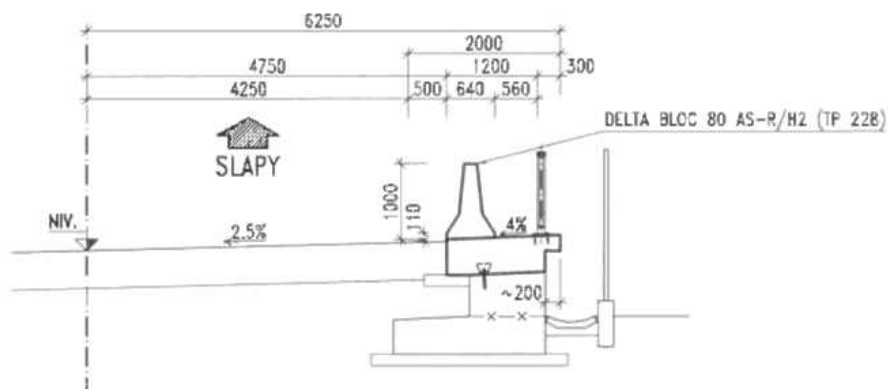

### POZNÁMKY:

- 1) NA MOSTĚ OCELOVÉ SVODIDLO  
NA OP. ZDI ZÁBRADLÍ DOPLNĚNÉ O BEOTNOVÉ SVODIDLO
- 2) SHODNÁ POLOHA OBRUBY ŘÍMSY NA MOSTĚ A OP. ZDI

## PREZENČNÍ LISTINA

Název akce: II/102 hr. hl. m. Prahy – Štěchovice, rekonstrukce (I. etapa)

Místo konání: staveniště

Datum konání: 01.10.2019

jméno	organizace	telefon/mobil	e-mail	podpis
DALNOVA	PVL, ZDV	[REDACTED]	[REDACTED]	[REDACTED]
PARSIK	---			
VEDINA TRIVEL	PONTEx, spol. s r.o.			



## ZÁZNAM Z JEDNÁNÍ

Jednání se konalo dne: **22. 5. 2019** v budově Policie ČR ve Zborovské ulici  
Předmětem jednání byly akce: **II/102 hr. hl. m. Prahy – Štěchovice, rekonstrukce (1. etapa)**  
Účastníci jednání: dle přiložené prezenční listiny, která je nedílnou součástí tohoto záznamu

---

Předmětem jednání bylo řešení provizorních svodidel oddělující výkop pro opěrnou zeď a provizorní jízdní pruh převádějící obousměrný provoz.

V rámci jednání bylo dohodnuto, že oddělení provozu od výkopu staveniště je třeba oddělit min. provizorními svodidly ve smyslu čl. 2.5 TP 114 a TP 159. Alternativně lze přistoupit k ochraně provozu s požadavky uvedenými v ČSN 736201 v čl. 15.15.3 tzn. odrazný obrubník společně s ochranou proti pádu osob do výkopu.

V rámci jednání bylo dále řešeno zabezpečení definitivního stavu silnice po rekonstrukci proti pádu vozidel do nádrže v úseku km 1,750 – 1,830 vlevo. DI Policie ČR požaduje provedení svodidla nebo jiného odpovídajícího zádržného systému ve výše uvedené staničení tak, aby nemohlo dojít při vyjetí vozidla v tomto úseku k jeho pádu do nádrže.

Zapsal: Ing. Pavel Hrdina

Pontex s

Přílohy: Prezenční listina

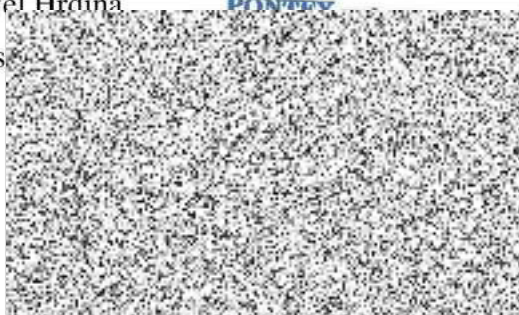





## Jiri Bauer

---

**Od:** Josef Nejedlik  
**Odesláno:** úterý 3. května 2022 17:20  
**Komu:** Jiri Bauer  
**Předmět:** FW: II/102 hr. hl. m. Prahy - Štěchovice, rekonstrukce - požadavek na úpravu sjezdu - kemp Měchenice  
**Přílohy:** Stechovice-KempMechenice.pdf

S pozdravem

Josef Nejedlík  
Oblast Mosty  
Vedoucí provozní jednotky  
STRABAG a.s.  
Kačírkova 982/4  
158 00 Praha 5 - Jinonice



Společnost je zapsána v obchodním rejstříku vedeném Městským soudem v Praze, spisová značka B 7634



*Tato e-mailová zpráva a veškeré k ní přiložené soubory jsou důvěrné a určeny pouze osobě adresáta. Obsah zprávy je předmětem ochrany obchodního tajemství, osobních údajů, osobnostních práv a autorských práv. Neoprávněné šíření, zpřístupnění jejího obsahu nebo použití pro jiný než určený účel je zakázáno. Pokud nejste adresátem této zprávy, nešíte ani jinak nenakládejte s touto zprávou nebo s jejími přílohami. Okamžitě uvědomte odesílatele o tom, že jste obdrželi tuto zprávu a odstraňte ji ze svého systému. Tato e-mailová zpráva a veškeré k ní přiložené soubory mají pouze informativní charakter. Má-li být tato e-mailová zpráva součástí jednání mezi odesílatelem a adresátem e-mailové zprávy o obsahu smlouvy, pak k platnému a účinnému uzavření smlouvy dojde až podpisem jejího písemného znění oprávněnými zástupci smluvních stran a do té doby si odesílatel vyhrazuje právo kdykoliv od jednání odstoupit a nemá v úmyslu z toho být nijak vázán a adresát e-mailové zprávy tak nemůže důvodně očekávat uzavření písemné smlouvy a domáhat se jakékoliv náhrady škody z neuzavřené smlouvy.*

Informace o zpracování Vašich osobních údajů najdete [zde](#).



---

**From:** Fiala Milar   
**Sent:** Thursday, March 26, 2020 7:37 AM



Dobré ráno.

Ano p. Gajzler, s tím že obec podá písemně žádost o dodatečnou úpravu odvodnění komunikace v místě sjezdu do kempu Měchenice a následně navrhnete/ tedy my vás požádáme o optimální technickou a ekonomickou variantu - bude součástí ZVB jako dodatečný požadavek obce.

Pozn. To jsou fotky ještě z nějaké doby? Na konkrétním místě, to tak určitě nyní nevypadá.... Sklon komunikace je do kempu... projekt ponechal původní stav.... tedy jestli se nepletu.



S pozdravem



Ing. Milan Fiala

Krajská správa a údržba silnic Středočeského kraje  
technický náměstek pro oblast Benešov a Kutná Hora  
Zborovská 11  
150 21 Praha 5



na akci "*II/102 hr. hl. m. Prahy - Štěchovice, rekonstrukce*" Vám preposíláme požadavek OÚ Měchenice na vyřešení odvodnění sjezdu do kempu Měchenice v km 5.54 vpravo

Na jednání jste sdělil, že na základě požadavku od obce objednáte vyřešení úpravy odvodnění sjezdu do kempu Měchenice.

S pozdravem  
Jan Gajzler

---

**Ing. Jan Gajzler**  
**Pontex s. r. o.**  
Bezová 1658/1  
Praha 4  
147 14







## Jiri Bauer

---

**Od:** Josef Nejedlík  
**Odesláno:** úterý 3. května 2022 17:04  
**Komu:** Jiri Bauer  
**Předmět:** FW: II/102 Štěchovice 1 etapa Oznámení o zjištěné skutečnosti  
**Důležitost:** Vysoká

S pozdravem

Josef Nejedlík  
Oblast Mosty  
Vedoucí provozní jednotky  
STRABAG a.s.  
Kačírkova 982/1



Společnost je zapsána v obchodním rejstříku vedeném Městským soudem v Praze, spisová značka B 7634



*Tato e-mailová zpráva a veškeré k ní přiložené soubory jsou důvěrné a určeny pouze osobě adresáta. Obsah zprávy je předmětem ochrany obchodního tajemství, osobních údajů, osobnostních práv a autorských práv. Neoprávněné šíření, zpřístupnění jejího obsahu nebo použití pro jiný než určený účel je zakázáno. Pokud nejste adresátem této zprávy, nešířte ani jinak nenakládejte s touto zprávou nebo s jejími přílohami. Okamžitě uvědomte odesílatele o tom, že jste obdrželi tuto zprávu a odstraňte ji ze svého systému. Tato e-mailová zpráva a veškeré k ní přiložené soubory mají pouze informativní charakter. Má-li být tato e-mailová zpráva součástí jednání mezi odesílatelem a adresátem e-mailové zprávy o obsahu smlouvy, pak k platnému a účinnému uzavření smlouvy dojde až podpisem jejího písemného znění oprávněnými zástupci smluvních stran a do té doby si odesílatel vyhrazuje právo kdykoliv od jednání odstoupit a nemá v úmyslu z toho být nijak vázán a adresát e-mailové zprávy tak nemůže důvodně očekávat uzavření písemné smlouvy a domáhat se jakékoliv náhrady škody z neuzavřené smlouvy.*

Informace o zpracování Vašich osobních údajů najdete [zde](#).



---

**From:** Peška Milan <milan.peska@ksus.cz>

**Sent:** Monday, June 14, 2021 8:51 AM



Děkuju za informaci, uvedené skutečnosti беру na vědomí.

Přeju hezký den.

Ing. Milan Peška  
Vedoucí investic EU



Krajská správa a údržba silnic Středočeského kraje,  
příspěvková organizace  
Zborovská 11, 150 21 Praha 5  
IČ: 00066001  
Kancelář : Praha  
tel. : 601 159 692  
e-mail : [milan.peska@ksus.cz](mailto:milan.peska@ksus.cz)  
[www.ksus.cz](http://www.ksus.cz)

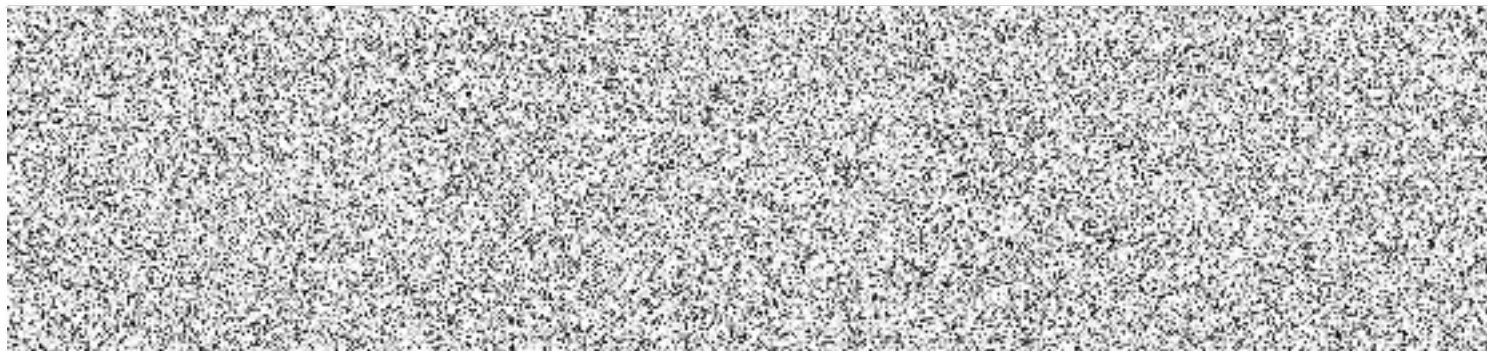

Zdravím pane Peško

Po upřesnění RSP na SO 101 a 111 a jeho ocenění Vám bude cena v příštím týdnu zaslána.

Na termín realizace díla má vliv doplnění dlažeb v daných úsecích takový, že v úseku 5,980-6,050 již potřebujeme realizovat. (nebo již realizujeme)

S pozdravem

Josef Nejedlík  
Oblast Mosty  
Vedoucí provozní jednotky  
STRABAG a.s.  
Kačírkova 982/4



Společnost je zapsána v obchodním rejstříku vedeném Městským soudem v Praze, spisová značka B 7634



*Tato e-mailová zpráva a veškeré k ní přiložené soubory jsou důvěrné a určeny pouze osobě adresáta. Obsah zprávy je předmětem ochrany obchodního tajemství, osobních údajů, osobnostních práv a autorských práv. Neoprávněné šíření, zpřístupnění jejího obsahu nebo použití pro jiný než určený účel je zakázané. Pokud nejste adresátem této zprávy, nešíte ani jinak nenakládejte s touto zprávou nebo s jejími přílohami. Okamžitě uvědomte odesílatele o tom, že jste obdrželi tuto zprávu a odstraňte ji ze svého systému. Tato e-mailová zpráva a veškeré k ní přiložené soubory mají pouze informativní charakter. Má-li být tato e-mailová zpráva součástí jednání mezi odesílatelem a adresátem e-mailové zprávy o obsahu smlouvy, pak k platnému a účinnému uzavření smlouvy dojde až podpisem jejího písemného znění oprávněnými zástupci smluvních stran a do té doby si odesílatel vyhrazuje právo kdykoliv od jednání odstoupit a nemá v úmyslu z toho být nijak vázán a adresát e-mailové zprávy tak nemůže důvodně očekávat uzavření písemné smlouvy a domáhat se jakékoliv náhrady škody z neuzavřené smlouvy.*

Informace o zpracování Vašich osobních údajů najdete [zde](#).

 Please consider the environment before printing this e-mail.





Dobry den, zadam o upresneni vlivu na cenu a termin realizace dila.

Přeju hezký den.

Ing. Milan Peška  
Vedoucí investic EU



Krajská správa a údržba silnic Středočeského kraje,  
příspěvková organizace  
Zborovská 11, 150 21 Praha 5  
IČ: 00066001  
Kancelář : Praha  
tel. : 601 159 692  
e-mail : [milan.peska@ksus.cz](mailto:milan.peska@ksus.cz)  
[www.ksus.cz](http://www.ksus.cz)



**Importance:** High

Dobrý den

Zasíláme Vám dle SoD Oznámení o zjištěné skutečnosti o změně opevnění břehů dle žádosti Povodí Vltavy s.p.  
Žádáme Vás o zaslání písemného pokynu k zaslanému oznámení.

S pozdravem

Josef Nejedlík  
Oblast Mosty  
Vedoucí provozní jednotky  
STRABAG a.s.  
Kačírkova 982/4  
158 00 Praha 5 - Jinonice





*Tato e-mailová zpráva a veškeré k ní přiložené soubory jsou důvěrné a určeny pouze osobě adresáta. Obsah zprávy je předmětem ochrany obchodního tajemství, osobních údajů, osobnostních práv a autorských práv. Neoprávněné šíření, zpřístupnění jejího obsahu nebo použití pro jiný než určený účel je zakázané. Pokud nejste adresátem této zprávy, nešířte ani jinak nenakládejte s touto zprávou nebo s jejími přílohami. Okamžitě uvědomte odesílatele o tom, že jste obdrželi tuto zprávu a odstraňte ji ze svého systému. Tato e-mailová zpráva a veškeré k ní přiložené soubory mají pouze informativní charakter. Má-li být tato e-mailová zpráva součástí jednání mezi odesílatelem a adresátem e-mailové zprávy o obsahu smlouvy, pak k platnému a účinnému uzavření smlouvy dojde až podpisem jejího písemného znění oprávněnými zástupci smluvních stran a do té doby si odesílatel vyhrazuje právo kdykoliv od jednání odstoupit a nemá v úmyslu z toho být nijak vázán a adresát e-mailové zprávy tak nemůže důvodně očekávat uzavření písemné smlouvy a domáhat se jakékoliv náhrady škody z neuzavřené smlouvy.*

Informace o zpracování Vašich osobních údajů najdete [zde](#).



Please consider the environment before printing this e-mail.

---

This email was scanned by Bitdefender



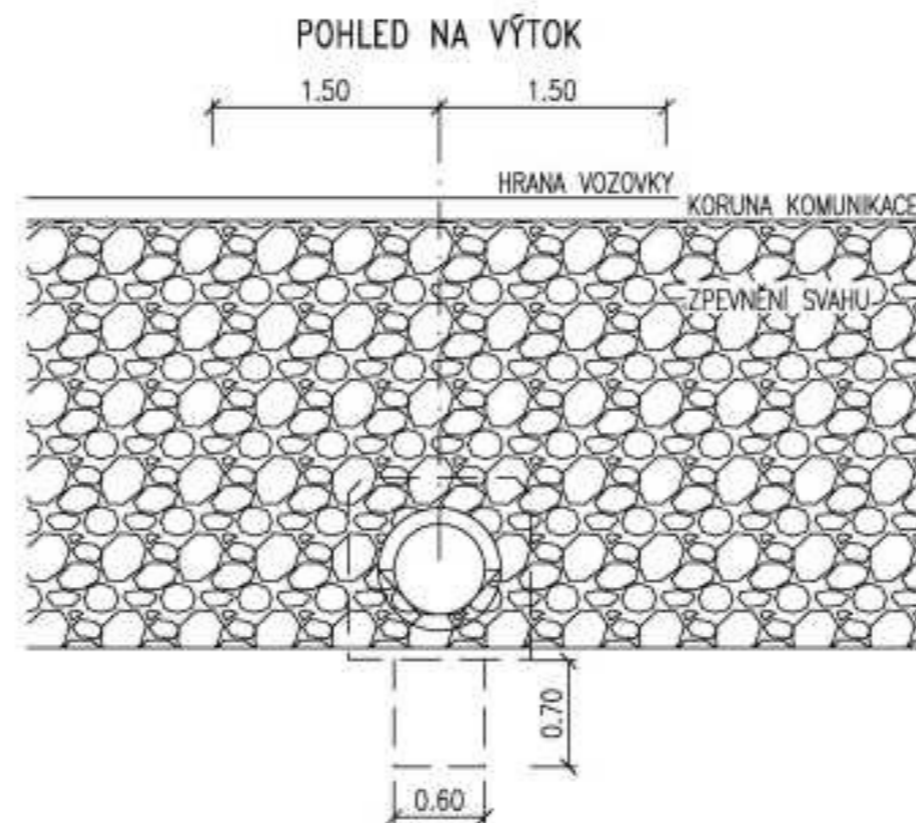
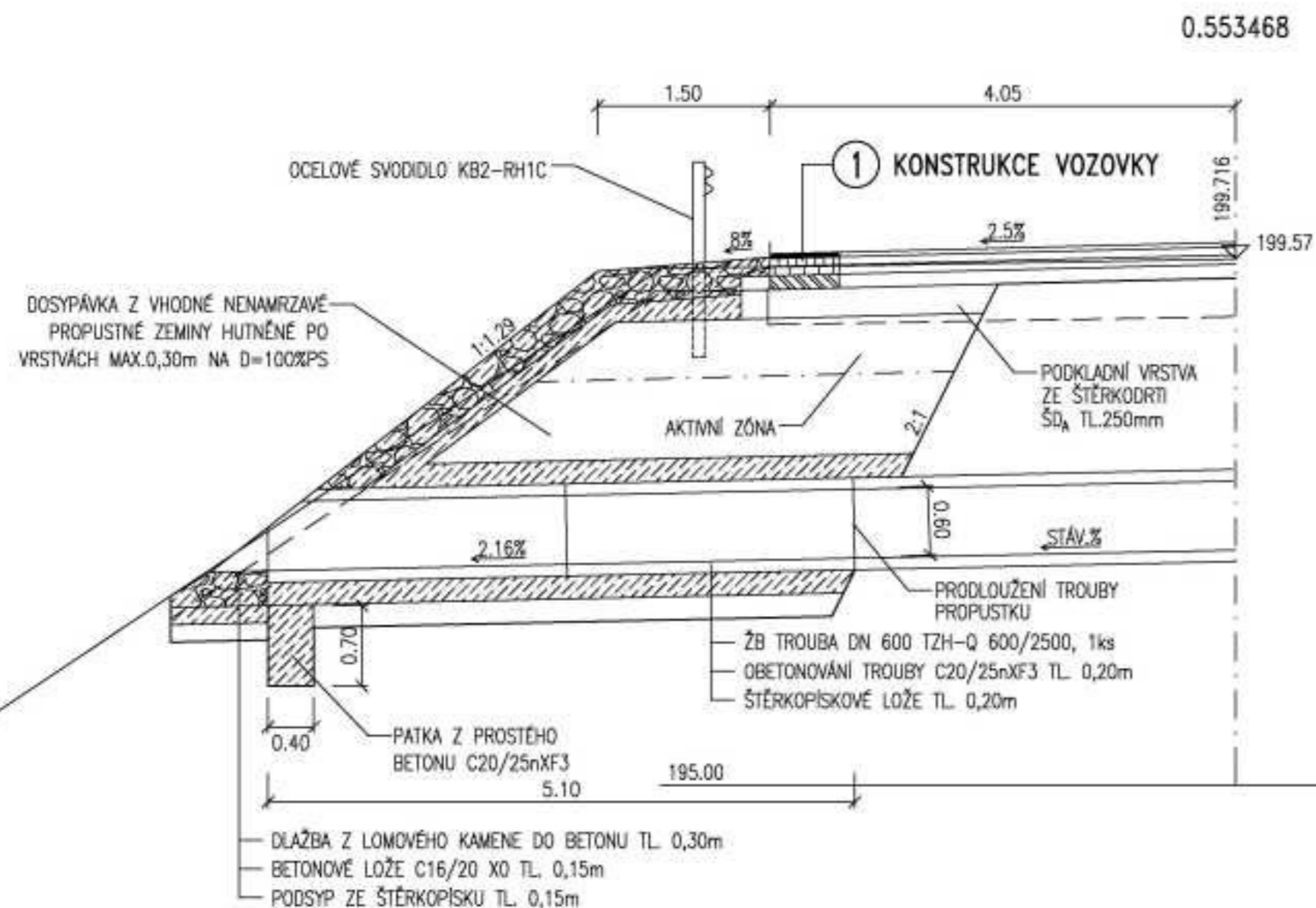

r	ÚPRAVA PROPUSTKU V KM 0,5535	20.3.2021
č.	TEXT ZMĚNY / ODŮVODNĚNÍ	DATUM

Objednatel stavby:	STŘEDOČESKÝ KRAJ Zborovská 11 150 21 Praha 5 IČ: 708 91 095, DIČ: CZ70891095	Razítko:
<b>Středočeský kraj</b>	ZASTOUPENÝ: KRAJSKOU SPRÁVOU A ÚDRŽBOU SILNIC STŘEDOČESKÉHO KRAJE, P. O. Zborovská 11 150 21 Praha 5 IČ: 000 66 001, DIČ: CZ00066001	Ověřil: Datum:
<b>K S Ú S</b> KRAJSKÁ SPRÁVA A ÚDRŽBA SILNIC Středočeského kraje		Podpis:

Technický dozor:	PRAGOPROJEKT, a. s. K Ryšánce 1668/16 147 54 Praha 4 IČ: 452 723 87, DIČ: CZ45272387	Razítko:
<b>PRAGOPROJEKT</b>		Ověřil: Datum:
		Podpis:

Autorský dozor:	PONTEX, spol. s r. o. Bezová 1658 147 14 Praha 4 IČ: 407 63 439, DIČ: CZ40763439	Razítko:
<b>PONTEX S.R.O.</b>		Ověřil: Datum:
		Podpis:

Zhotovitel stavby:	Společnost: STRAKELL – BAGER Štěchovice Na Bělidle 198/21 150 00 Praha 5	Razítko:
<b>STRABAG</b>		Ověřil: Datum:
<b>KELLER</b>		Podpis:

Souřadnicový systém:	S-JTSK
Výškový systém:	Bpv
Číslo zakázky:	16 260 01
Schválil:	Ing. Milan MIMRA
Tech. kontrola:	

Objednatel:	Středočeský kraj	Obec:	Jílová, Vraná n. V., Trnava, Měchenice, Davle, Hrodištko, Štěchovice, Slapy	Kraj:	Středočeský
Akce:	II/102 HR. HL. MĚSTA PRAHY-ŠTĚCHOVICE, REKONSTRUKCE, ETAPA I	Datum:	03/2019	Stupeň:	RDS
Objekt:	SO 101 - REKONSTRUKCE VOZOVKY, PRAHA - MĚCHENICE	Souprava:		Č. přílohy:	
Příloha:	VÝKRES ÚPRAVY PROPUSTKU V KM 0,5535				10









**Středočeský kraj**

v zastoupení

**Krajské správy a údržby silnic  
Středočeského kraje, p.o.**

**Ing. Aleš Čermák**

Zborovská 11

Praha, 150 00

Čj : PX 2022  
V Praze : 8. dubna 2022  
Vyřizuje: Ing. Pavel Hrdina

tel.:

e-ma:



**Akce: II/102 hr. hl. m. Prahy – Štěchovice, rekonstrukce (1. etapa)**

**Věc: Vyjádření AD č. 61**

Vážený pane inženýre,

dne 29.3.2022 AD elektronicky obdržel návrh ZBV č. 12, který řeší dílčí změny SO 101:

j) úprava zábrany proti pádu kamenů

V rámci PDPS byla zábrana proti pádu kamenů ponechána a bylo navrženo výměna ocelového svodidla před zábranou proti pádu kamenů. Uvedené řešení bylo schváleno dotčeným orgánem ve věcech bezpečnosti dopravy.

Dotčený orgán ve věci bezpečnosti dopravy v rámci realizace změnil svůj požadavek v rámci jednání konaného dne 22.5.2019 a nově požaduje záměnu svodidla a zábrany proti pádu kamenů za betonové svodidlo.

AD se k této změně vyjadřoval svými vyjádřeními č. 18, 21 a 62.

k) úprava strmého svahu km 1,400 – 1,700

V rámci PDPS byl navržen v úseku km 1,4 – 1,7 vlevo strmý svah vyztužený geokompozity. Svah zároveň tvoří břeh řeky.

Povodí Vltavy jako správce toku změnil v realizaci svůj požadavek a nově požaduje úpravu svahu z lomového kamene do betonu. AD.

AD se k této změně vyjadřoval svým vyjádřením č. 20.

l) úprava odláždění

V rámci PDPS byla úprava svahů vlevo rozdělena na jednotlivé technologie, při čemž typ B1 byl svah odlážděný lomovým kamenem do betonu.

V rámci realizace stavby došlo ke změně rozsahu úpravy dlažeb s ohledem na zastižení povrchu stávajícího odláždění svahů.

m) úprava šterbinového žlabu v km 1,600 – 1,770

V úseku km 1,600 – 1,770 vlevo je podél silnice vedena účelové komunikace, jejíž úprava byla součástí PDPS včetně doplnění odvodnění. Správce komunikace je Povodí Vltavy, které se kladně vyjádřilo k předchozí projektové přípravě.



Povodí Vltavy vyvolalo jednání za účelem úpravy technického řešení účelové komunikace, které se konalo dne 1. 10. 2019. Na uvedeném jednání požádalo o změnu technického řešení, které je předmětem změny.

n) úprava strmého svahu km 5,98 – 6,22 a 6,36 – KÚ

V rámci PDPS byl navržen v úseku km 1,4 – 1,7 vlevo strmý svah vyztužený geokompozity. Svah zároveň tvoří břeh řeky.

Povodí Vltavy jako správce toku změnil v realizaci svůj požadavek a nově požaduje úpravu svahu z lomového kamene do betonu. AD.

o) doplnění mikroštrbinové trouby v km 5,600

V rámci PDPS byl navržen sjezd v km 5,600 vpravo bez odvodnění. Sjezd obsluhuje pozemek ve vlastnictví Obce Měchenice, na kterém se nachází kemp.

Na základě požadavku Obce Měchenice byl doplněn mikroštrbinový žlab.

p) úprava vozovky km 5,371 – 5,496

Jedná se o řetězení změny z SO 252 a SO 203. V návaznosti na změny zádržných systémů došlo k polohové změně římsy, při čemž došlo k rozšíření vozovky v rámci SO 101.

q) doplnění svodidla km 5,53 – 5,57

Jedná se o řetězení změny z SO 252 a SO 203. V návaznosti na změnu zádržného systému na mostě SO 203 bylo nutné doplnit svodidlo mimo most a ukončit jej na zemním tělese v rámci SO 101.

r) úprava propustku v km 0,5535

V rámci PDPS nebyla existence propustku známa. Propustek byl obnoven při realizaci a s ohledem na jeho funkčnost byl zachován. V rámci realizace došlo pouze k obnově posledních dvou trub.

AD prostudoval předložený návrh ZBV č. 12 a s jeho návrhem souhlasí.

S pozdravem za Pontex s.r.o.

Ing. Pavel Hrdina

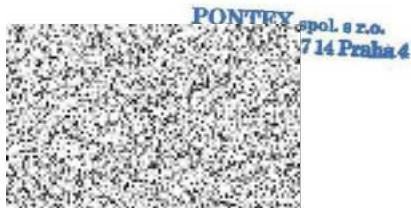



**II/102 HR. HL: MĚSTA PRAHY – ŠTĚCHOVICE,  
REKONSTRUKCE, ETAPA I.  
Technický dozor stavby**

Naše značka: 215/19-120/VM/22  
Vaše značka:

V  
T  
e-m  
Dat

**KSÚS Středočeského kraje**

**Ing. Milan PEŠKA  
Vedoucí investic EU**

**Zborovská 11  
150 21 Praha 5**

**Stavba: II/102 hr. hl. m Prahy – Štěchovice, rekonstrukce, etapa I.**

**Věc: Stanovisko TDS k návrhu ZBV č. 12 SO 101+111 Rekonstrukce vozovky a úprava zemního tělesa.**

Zhotovitel stavby dne 24.5. 2022 předložil TDS doplněný návrh ZBV č. 101 + 111/3 Rekonstrukce vozovky a úprava zemního tělesa.

Do návrhu ZBV byly zapracovány změny oproti PDPS.

TDS potvrzuje skutečnosti uvedené v návrhu ZBV č. 101 + 111/3 Rekonstrukce vozovky a úprava zemního tělesa.

Položky oceněného soupisu prací SO 101+111 (101+111/3) budou fakturovány na základě skutečně provedených prací doložených měřeními a záznamy ve stavebním deníku.

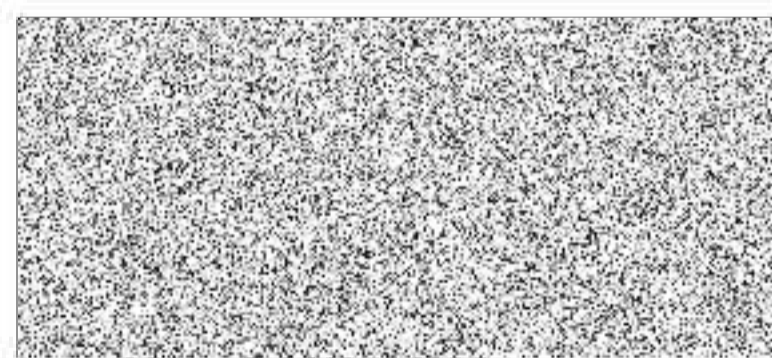

Technický dozor investora

Na vědomí:  
Ing. Milan Fiala  
J. Nejedlík



V Říčanech dne 12. 9. 2022

Společnost „STRAKELL-BAGER Štěchovice“  
adresa sídla Správce společnosti STRABAG a.s.  
Na Bělidle 198/21  
150 00 Praha 5

**Věc: Souhlasné stanovisko k ZBV**

Krajská správa a údržba silnic Středočeského kraje, příspěvková organizace v návaznosti na projednání na kontrolních dnech stavby v rámci akce „II/102 hr. hl. města Prahy-Štěchovice, rekonstrukce, ETAPA I“, po prověření související dokumentace a prověření stavu přímo na stavebních objektech **souhlasí** s navrženou a projednanou změnou. Jmenovitě souhlasí s:

**Úpravou zábrany proti pádu kamenů km 0,185 - 0,575**

V návaznosti na požadavek Policie ČR (viz. doklad 09) schválený silničním správním úřadem budou odstraněna stávající svodidla a zábrana proti pádu kamenů v úseku km 0,185 - 0,575 vpravo a nahrazena betonovým svodidlem.

**Úpravou strmého svahu km 1,400 - 1,700**

Realizováno v návaznosti na požadavek Povodí Vltavy, správce stavby opevnění svahu, byla změněna konstrukce strmého svahu z armované zeminy na opevnění dlažbou z lomového kamene do betonu.

**Úpravou dláždění**

Po zahájení přípravných prací (tj. zejména kácení náletových dřevin na přilehlých svazích) bylo zjištěno, že stávající opevnění je překryto nánosem zemin různé mocnosti. Nové opevnění je nutno napojit lícem na stávající opevnění a přitom není možné bez dalších opatření dále zestrmit svah, proto je nutné prodloužit délku úpravy nového opevnění pro napojení na stávající opevnění svahu

**Úpravou štěrbinového žlabu km 1,600 - 1,770**

Na základě požadavku správce souběžné účelové komunikace, Povodí Vltavy, byl upraven návrh štěrbinového žlabu, který je nově umístěn na levé straně komunikace II/102 pod krajnicí z dlažby z lomového kamene. Zároveň je žlab přerušen v místě vjezdu do areálu VD Vrané v km 1,620 a zaústěn do kanalizace areálu VD Vrané.

**Úpravou strmého svahu km 5,98 - 6,22 a 6,36 - KÚ**



Na základě požadavku Povodí Vltavy, správce stavby opevnění svahu, byla změněna konstrukce strmého svahu z armované zeminy na opevnění dlažbou z lomového kamene do betonu.

**Doplněním mikroštěrbínové trouby v km 5,600**

Na základě požadavku Obce Měchenice bylo doplněno podélné odvodnění mikroštěrbínovou troubou s čistícím kusem přes sjezd v km 5,600.

**Úpravou vozovky km 5,371 - 5,496**

V návaznosti na úpravu římsy zdi v rámci SO 251 dochází k rozšíření vozovky v úseku km 5,371 - 5,496.

**Doplněním svodidla km 5,53 - 5,57**

V návaznosti na změnu zádržného systému na mostě SO 203 bude doplněno svodidlo v úseku km 5,530 - 5,570, které vyvolá úpravu zemního tělesa.

**Úpravou propustku v km 0,5535**

Při provádění stavby bylo zjištěno, že poslední dvě trouby jsou poškozené a je nutné je vyměnit za nové.

Na tyto změny bude vypracováno ŽBV podle postupu sjednaného v SOD.

S pozdravem

tec

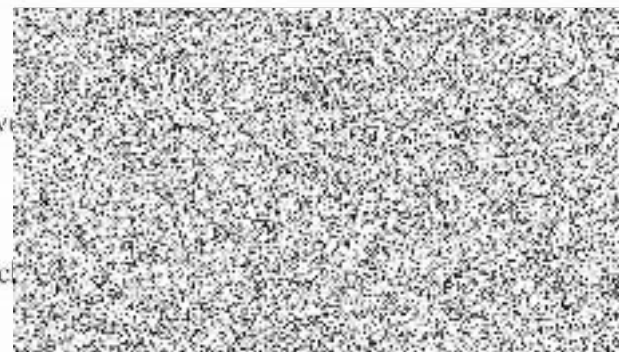

## Krycí list ZBV

Název a evidenční číslo Stavby. II/102 hr. Hl. města Prahy-Štěchovice, rekonstrukce. ETAPA I, ADA 4388 Název stavebního objektu/provozního souboru (SO/PS). SO 101 +111 Rekonstrukce vozovky a úprava zemního tělesa	Číslo SO/PS / / číslo Změny SO/PS.  SO 101 +111/4	Číslo ZBV.  13
---	--	----------------------

Objednatel: **Středočeský kraj**  
Zborovská 81/11, 150 21 Praha 5, Smíchov  
IČ: 70891095 DIČ: CZ70891095

Zhotovitel: **"Společnost "STRAKELL-BAGER Štěchovice"**  
Správce společnosti:  
**STRABAG, a.s.**  
Kačírkova 982/4, 158 00 Praha 5 - Jinonice  
IČ: 60838744

Druhý společník:  
**KELLER - speciální zakládání, spol. s r.o.**  
Na Pankráci 1618/30, 140 00 Praha 4  
IČ: 49702190

## Rekapitulace ZBV č. 13 dle Skupin 1, 2, 3, 4, 5

část ZBV č	Cena navrhovaných Změn záporných	Cena navrhovaných Změn kladných	Cena navrhovaných Změn záporných a Změn kladných celkem
13.1	0,00	0,00	0,00

část ZBV č	Cena navrhovaných Změn záporných	Cena navrhovaných Změn kladných	Cena navrhovaných Změn záporných a Změn kladných celkem
13.2	0,00	0,00	0,00

část ZBV č	Cena navrhovaných Změn záporných	Cena navrhovaných Změn kladných	Cena navrhovaných Změn záporných a Změn kladných celkem
13.3	-763 271,00	9 122 378,67	8 359 107,67

část ZBV č	Cena navrhovaných Změn záporných	Cena navrhovaných Změn kladných	Cena navrhovaných Změn záporných a Změn kladných celkem
13.4	0,00	0,00	0,00

část ZBV č	Cena navrhovaných Změn záporných	Cena navrhovaných Změn kladných	Cena navrhovaných Změn záporných a Změn kladných celkem
13.5	0,00	0,00	0,00

Suma ZBV č.	Cena navrhovaných Změn záporných	Cena navrhovaných Změn kladných	Cena navrhovaných Změn záporných a Změn kladných celkem
13	-763 271,00	9 122 378,67	8 359 107,67

Části ZBV se číslují číslem ZBV, za kterým je tečka a index udávající číslo Skupiny  
Stejný systém číslování se používá pro jednotlivé Evidenční nebo Změnové listy  
a pro Rozpis ocenění změn položek

ZBV - krycí list

Číslo pare

## Změnový list

Název a evidenční číslo Stavby II/102 hr. hl. města Prahy-Štěchovice, rekonstrukce. ETAPA I, ADA 4388 Název stavebního objektu/provozního souboru (SO/PS) SO 101 +111 Rekonstrukce vozovky a úprava zemního tělesa	Číslo SO/PS / Číslo Změny SO/PS <b>SO 101 +111 / 4</b>	Číslo ZBV <b>13.3</b>
---	--	--------------------------

Strany smlouvy o dílo č. S-468/00066001/2020 na realizaci výše uvedené Stavby uzavřené dne 3.3.2020 (dále jen Smlouva)

Objednatel: Středočeský kraj, Zborovská 81/11, 150 21 Praha 5, Smíchov

Zhotovitel: Společnost STRAKELL-BAGER Štěchovice, Správce společností STRABAG a.s., se sídlem Kačírkova 982/4, 158 00 Praha 5

Přílohy Změnového listu	Paré č.	Příjemce
1. Krycí list	1, 2	Objednatel
2. Změnový list	3, 4	Zhotovitel
3. Zápis o projednání ocenění soupisu prací	5	Projektant (A.D)
4. Rozpis ocenění Změn položek	6	Stavební dozor
5. Přehled zařazení změn do skupin	7	Supervize
6. Přehled dalších dokladů		
Další doklady dle přehledu dokladů	61	počet listů

Iniciátor změny: Zhotovitel

Popis a zdůvodnění Změny

V rámci předkládané ZBV jsou zpracovány tyto změny

V rámci zadávací dokumentace byl předložen diagnostický průzkum, na základě kterého zadavatel předpokládal pod asfaltovým souvrstvím CB kryt o průměrné tloušťce 50 mm a dále vrstvu KSC o průměrné tloušťce 150 mm. V soupisu prací jsou k odstranění stávajících podkladních vrstev pod asfaltovým souvrstvím vyhrazeny tyto dvě položky 113358 - ODSTRANĚNÍ PODKLADU ZPEVNĚNÝCH PLOCH Z BETONU TL. 150 MM. ODVOZ DO 20KM a 113738 - FRÉZOVÁNÍ ZPEVNĚNÝCH PLOCH BETONOVÝCH DO TL. 50 MM. ODVOZ DO 20KM

V doplňujících popisech položek 113358 a 113738 je deklarováno, že dle zadání měl zhotovitel frézovat průměrně 50 mm betonové desky a 150 mm konstrukční vrstvy z KSC. V průběhu provádění prací bylo na základě provedených zkoušek (doklad č. 13 a č. 14) zjištěno, že stávající podkladní vrstva pod odstraněným asfaltovým souvrstvím je tvořena vysokopevnostní betonovou deskou v celé mocnosti tzn., že vrstva KSC chybí, naopak vrstva tvořena betonovou deskou s velkou pevností (viz vyjádření AD doklad č. 09) je v celé mocnosti 160 - 230 mm.

Rozfrézování betonové desky je nutné provést na obou stranách silnice. Jednotlivé úseky jsou z dokladovány výkresy v výměr (doklad č. 15) na základě protokolů o geodetickém zaměření (doklad č. 16) nebo odborného odhadu, který bude nahrazen geodetickým zaměřením podle provedené skutečnosti.

V místech realizace monolitických zdí SO 251 je deska zcela odstraňována. Jedná se o úseky

1. km 2,321 - 2,492 LS
2. km 5,172 - 5,262 PS
3. km 2,050 - 2,340 LS
4. km 4,352 - 4,841 LS
5. km 1,762 - 2,060 LS
6. km 4,850 - 5,250 LS

Na zbývajících úsecích dochází k rozfrézování betonové desky s ponecháním materiálu na místě kvůli provádění recyklované vrstvy. Jedná se o úseky

1. km 2,054 - 2,615 PS
2. km 1,595 - 1,762 LS
3. km 4,480 - 4,850 PS
4. km 4,850 - 5,172 PS
5. km 1,590 - 2,060 PS
6. km 1,210 - 1,410 LS
7. km 1,210 - 1,590 PS

Z uvedených důvodů zhotovitel danou skutečnost oznámil objednateli (viz. doklad 08). Autorský dozor tuto zjištěnou skutečnost potvrdil (viz. doklad 09).

Zhotovitel uvažoval o využití získaného betonového recyklatu jako zásypaného materiálu na SO 251 (viz. souhlas AD v dokladu č. 10 při splnění uvedeých podmínek). Po zpracování posouzení o použití tohoto materiálu do záspy (doklad č. 17) z důvodu jeho nevhodné kvality zrnitosti tento materiál využít bez dalších nákladů netře. Objednatel na základě tohoto posouzení s použitím tohoto materiálu do záspy nesouhlasí (doklad č. 18). Tato skutečnost je potvrzena v záznamu z KD č. 89 ze dne 31. 10. 2022 (doklad č. 19).

Jedná se o Změnu nepodstatnou, nepředvídanou, která je tak podle § 5, odst. 1, písm.c), resp. podle § 10 Směrnice R-SM-36 Krajské správy a údržby silnic Středočeského kraje (účinnost od 29.5.2017) upřesňující provádění změn závazků dle zákona č. 134/2016 Sb. o zadávání veřejných zakázek, zařazena do skupiny 3 (změny z nepředvídaných důvodů). Změna je zařazena do této skupiny z důvodu, že její vznik nemohl Zadavatel jednatel předvídat. Změny vzešly ze zaskřených geologických a geotechnických podmínek, dále pak ze skutečného stavu zjištěného po odkrytí stávajících konstrukcí. Výskyt skutečností nemohl Zadavatel v dostatečné míře předvídat, je likož k jejich zjištění došlo právě až v průběhu provádění prací. Zároveň se jedná o práce, které nemění celkovou povahu veřejné zakázky.

Z hlediska Zákona o zadávání veřejných zakázek č. 134/2016 Sb. Změna nepředstavuje vznik podstatné změny závazku a dle § 222, odst. 6 se jedná o změnu nepředvídanou.



Údaje v Kč bez DPH

Cena navrhovaných Změn záporných	Cena navrhovaných Změn kladných	Cena navrhovaných Změn záporných a Změn kladných celkem	Součet absolutních hodnot Změn kladných a Změn záporných
<b>-763 271,00</b>	<b>9 122 378,67</b>	<b>8 359 107,67</b>	<b>9 885 649,67</b>

**Podpis vyjadřuje souhlas se Změnou:**

Zhotovitel (stavbyvedoucí) STRABAG a.s.	Jméno	Josef Nejedlyk	datum	podpis
Projektant (autorský dozor) Pontex, spol. s r.o.	Jméno	Ing. Pavel Hrdina	datum	podpis
Stavební dozor Pragoprojekt a. s.	Jméno	Miroslav Valenta	datum	podpis
Supervize (Regionální dotační kancelář)	Jméno		datum	podpis
Zástupce Objednatele KSÚ SSK	Jméno	Ing. Jan Fidler, DiS.	datum	podpis

Objednatel a Zhotovitel se dohodli, že u tohoto SOVPŠ, který je součástí uvedené Stavby, budou provedeny Změny, jež jsou podrobně popsány, zdůvodněny, doloženy a oceněny v dokumentaci této Změny. Smluvní strany shodně prohlásily, že Změny dle tohoto Změnového listu nejsou zpětně dle čl. 13.2 Smluvních podmínek. Tento Změnový list představuje dodatek Smlouvy. Smlouva se mění v rozsahu upraveném v tomto Změnovém listu. V ostatním zůstávají práva a povinnosti Objednatele a Zhotovitele sjednané ve Smlouvě nedotčeny. Na důkaz toho připojily příslušné osoby oprávněně jednat jménem nebo v zastoupení Objednatele a Zhotovitele své podpisy.

Objednatel (Oprávněná osoba Objednatele)	Jméno	Libor Lesák	datum	podpis
Zhotovitel: STRABAG, a.s.	Jméno	Ing. Tomáš Hájč Ing. Renata Hamrská	datum	podpis
Zhotovitel: KELLER - speciální zakládání, spol. s r.o.	Jméno	Ing. Petr Svoboda, Ph.D.	datum	podpis
				Číslo paré

**ZÁPIS**

o projednání ocenění soupisu prací a ceny stavebního objektu/provozního souboru (SO/PS)  
pro všechny skupiny - pro ZBV číslo : 13

<b>Název Stavby:</b>	II/102 hr. HI. města Prahy-Štěchovice, rekonstrukce. ETAPA I, ADA 438€
<b>Číslo SO/PS / číslo Změny SO/PS:</b>	SO 101 +111/4
<b>Název stavebního objektu/provozního souboru (SO/PS):</b>	Rekonstrukce vozovky a úprava zemního tělesa

Udaje v Kč bez DPH

Cena SO/PS dle Smlouvy
1 - zadat
<b>172 441 210,71</b>

Poznámka:

Cenu všech Změn záporných v předchozích Změnách na SO/PS a cenu navrhovaných Změn záporných na SO/PS je nutno zadávat se znamenkem minus (-)

**Cena SO/PS v předchozích ZBV:**

Udaje v Kč bez DPH

	Cena všech Změn záporných v předchozích Změnách na SO/PS	Cena všech Změn kladných v předchozích Změnách na SO/PS	Cena SO/PS po všech předchozích Změnách	Rozdíl ceny SO/PS po všech předchozích Změnách a ve Smlouvě
2	3 - zadat	4 - zadat	5=1+3+4	6=5-1
stavební/montážní práce	-4 242 755,28	11 108 873,10	179 307 328,53	6 866 117,82

**Cena SO/PS v této ZBV a po této ZBV:**

Udaje v Kč bez DPH

	Cena navrhovaných Změn záporných na SO/PS	Cena navrhovaných Změn kladných na SO/PS	Cena všech Změn kladných na SO/PS (předchozích a navrhovaných)	Cena všech Změn kladných na SO/PS k ceně SO/PS dle Smlouvy v %
7	8 - zadat	9 - zadat	10=4+9	11=10/1
stavební/montážní práce	-763 271,00	9 122 378,67	20 231 251,77	11,73%

**Cena SO/PS po této ZBV:**

Udaje v Kč bez DPH

	Cena všech Změn záporných na SO/PS (předchozích a navrhovaných)	Cena SO/PS po této Změně	Rozdíl ceny SO/PS po této Změně oproti ceně SO/PS dle Smlouvy	Rozdíl ceny SO/PS po této Změně oproti ceně SO/PS dle Smlouvy v %
12	13=3+8	14=1+13+10	15=14-1	16=15/1
stavební/montážní práce	-5 006 026,28	187 666 436,20	15 225 225,49	8,83%

**Vyjádření (souhlasím x nesouhlasím), jméno, datum, podpis**

Zhotovitel (stavbyvedoucí)

STRABAG a.s.

souhlasím

Josef Nejedlik

Projektant (autorský dozor)

Pontex spol. s r.o.

souhlasím

Ing. Pavel Hrdina

Stavební dozor

Prágooprojekt a.s.

souhlasím

Miroslav Valenta

Zástupce Objednatel

KSÚS SK

souhlasím

Ing. Jan Fidler, DiS

Supervize (ROK)

souhlasím

Zaměstnanec KSÚS SK

odpovědný za cenové

projednání Změny

Ing. Milan Peška

Rozpis ocenění Změn položek pro ZBV č. 13													
Evidenční číslo a název stavby: II/102 hr. Hl. města Prahy-Štěchovice, rekonstrukce. ETAPA I, AOA 4388								ZMĚNA SOUPISU PRACÍ (SO/PS)					
Číslo a název SO/PS: Rekonstrukce vozovky a úprava zemního tělesa								4					
Číslo a název rozpočtu: Rekonstrukce vozovky a úprava zemního tělesa								Skupina změn 3					
Por. č. pol.	Kód položky	Název položky	m.j	Množství ve Smlouvě	Množství Změně	Množství rozdílu	Cena v m.j. v Kč	Cena celkem ve Smlouvě v Kč	Změny záporné v Kč	Změny kladné v Kč	Cena celkem ve Změně v Kč	Rozdíl cen celkem v Kč	Podíl cen celkem v %
1	2	3	4	5	6	7	8	9	10	11	12	13	14
2	014102	POPLATKY ZA SKLÁDKU	r	15 582,98	152,63	-15 430,35	1,53	23 841,90	-23 608,37	0,00	233,53	-23 608,37	-99,02%
11	11335B	ODSTRAN PODKLADU ZPEVNĚNÝCH PLOCH Z BETONU, ODVOZ DO 20K:M	m <sup>3</sup>	4 020,66	2 946,25	-1 074,41	689,22	2 771 429,62	-739 662,63	0,00	2 033 466,99	-739 662,63	-26,67%
13	11373B	FREZOVÁNÍ ZPEVNĚNÝCH PLOCH BETONOVÝCH, ODVOZ DO 20K:M	m <sup>3</sup>	2 688,12	3 963,28	1 275,16	2 863,34	7 701 983,39	0,00	3 710 671,47	11 412 654,86	3 710 671,47	48,18%
		<b>NOVÉ POLOŽKY</b>											
118	11373A	FREZOVÁNÍ ZPEVNĚNÝCH PLOCH BETONOVÝCH - BEZ DOPRAVY	m <sup>3</sup>	0,00	2 227,64	2 227,64	2 430,00	0,00	0,00	5 411 707,20	5 411 707,20	5 411 707,20	100,00%
		Cena položky 11373A dle DT SKP 2021											
		<b>Celkem</b>						<b>10 498 954,91</b>	<b>- 763 271,00</b>	<b>9 122 378,67</b>	<b>18 858 062,58</b>	<b>8 399 107,67</b>	

Odpovědný zástupce Objednatel: odpovědný zástupce Zhotovitel: odsouhlasují skladbu měněných položek a nových položek, včetně jejich výměr, vyjadřujícími předmětanou změnu.

Potvrzují zároveň skutečné provedení prací a oprávněnost změny.

Za Zhotovitele: Josef Mejdlík, (vedoucí projektu)

Za Objednatel: Miroslav Valenta, (T01)

Datum:

Datum:

Podpis:

Podpis: